

marantz
PROFESSIONAL

PMD 620 Instrukcja obsługi

Przenośny rejestrator audio

Spis treści

Zawartość opakowania	4
Cechy urządzenia	5
Szybki start	6
Nazwy i funkcje	8
Przód.....	8
Strona lewa.....	10
Strona prawa.....	11
Góra.....	12
Dół.....	12
Tył.....	13
Przygotowanie do użycia	14
Podłączenie zasilacza.....	14
Stosowanie baterii.....	14
Instalacja karty pamięci.....	17
Wyciąganie karty pamięci.....	17
Ustawienie zegara.....	18
Rozmiar czcionki.....	19
Podstawowe funkcje nagrywania	20
Schemat połączeń.....	20
Procedura nagrywania.....	20
Wejście audio do nagrywania.....	22
Format nagrywania.....	23
Tabela czasu nagrywania.....	24
Kontrola poziomu nagrywania.....	25
Podstawowe funkcje odtwarzania	26
Schemat połączeń.....	26
Procedura odtwarzania.....	27
Dostęp z listy plików.....	28
Wyszukiwanie.....	29
Cofanie.....	29
Wyświetlacz	30
Funkcje zaawansowane	33
Mikrofony.....	33
Filtr dolno-zaporowy.....	34
Pomijanie momentów ciszy.....	34
Ręczne dodawanie nagrań.....	34
Kopiowanie fragmentu.....	35
Blokada przycisków.....	37
Zdalne sterowanie.....	38

Tryb USB.....	39
Sposób podłączenia przez port USB.....	39
Schemat struktury plików.....	40
Menu.....	41
Lista menu.....	41
Ładowanie ustawień.....	42
Zapis ustawień.....	43
Menu narzędziowe.....	44
Zmiana nazwy pliku.....	44
Usuwanie pliku.....	46
Formatowanie karty pamięci.....	47
Menu Preset.....	48
Tabela ustawień.....	49
1. Input.....	49
2. Rec Format.....	50
3. Rec Channel	50
4. Input Jack	51
5. Sample Rate	51
6. Manual Track	52
7. Auto Track	52
8. Silent Skip	53
9. Level Control	53
10. Mic Attenuator	54
11. Low Cut	54
12. Mic Power	55
13. Level LED	55
14. Skip Back	56
15. File Sort	56
16. Date Form	57
17. Font Size	57
18. Auto Power Off	58
19. Battery	58
20. Key Lock	59
21. LED	59
22. Brightness.....	60
23. Machine ID.....	60
24. Default.....	61
Rozwiązywanie problemów.....	62
Komunikaty błędów.....	63
Specyfikacja.....	64

Zawartość opakowania

- PMD620

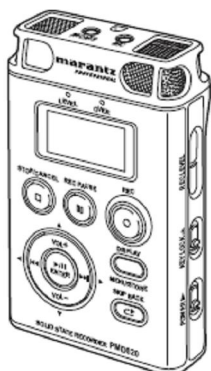

- Kabel audio

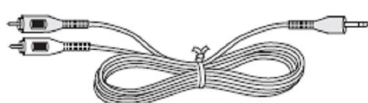

- Kabel USB

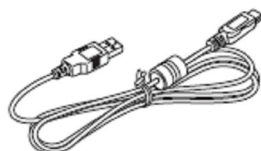

- Zasilacz



- Instrukcja obsługi

- CD-ROM

- Pasek na rękę

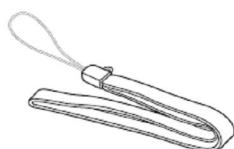

- Adapter do statywu

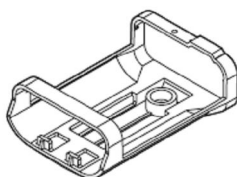

- Karta SD



Cechy urządzenia

- Nagrywanie i odtwarzanie stereo (2 kanały) i mono (1 kanał).
- Wejścia audio:
 - * wbudowane mikrofony,
 - * mikrofony pojemnościowe lub dynamiczne podłączone do gniazda MIC IN,
 - * źródła sygnału o poziomie liniowym podłączone do gniazda LINE IN.
- Wyjścia audio:
 - * wbudowany głośnik,
 - * słuchawki podłączane do gniazda PHONES,
 - * analogowe urządzenia audio, takie jak wzmacniacz, podłączane do gniazda LINE OUT.
- Nagrywanie na różnych kartach SD.
- Kompatybilność z systemem komputerowym
PMD620 nagrywa bezpośrednio na kartach SD. Nagrania mogą być przenoszone do komputera stacjonarnego lub laptopa za pomocą czytnika kart SD lub poprzez port USB.
Nagrania w popularnym formacie mp3 gotowe są do udostępniania w sieci lokalnej i internecie.
System plików kompatybilny z MS-DOS™ i Windows.
- Proste włączanie nagrywania za pomocą przycisku **REC**.
- Nagrywanie automatyczne
PMD620 może automatycznie zatrzymać nagrywanie w momentach ciszy (funkcja Silent Skip) i następnie je wznowić, gdy pojawi się dźwięk.
- Manualna i automatyczna kontrola poziomu rejestrowanego sygnału (ALC).
- Różnorodne formaty nagrywania:
 - * nagrywanie skompresowane z wykorzystaniem kodeków MP3 (MPEG1 Layer III) mono i stereo. Pliki MP3 z bitrate 64/128/192kbps (stereo) lub 32/64/96kbps (mono).
 - * nagrywanie nieskompresowane PCM o rozdzielczości 16/24-bitowej.
- Kopiowanie fragmentów
Funkcja Copy Segment działa tak samo jak kopiowanie i wklejanie w programie do edycji tekstu. Pozwala ona zaznaczyć fragment nagrania, poprzez określenie punktów początku i końca, a następnie wkleić go do nowego pliku, bez wpływu na oryginał.
- Zabezpieczone dane
Rejestrowane dane audio są bezpieczne nawet w przypadku nagłego braku zasilania.

Szybki start

PMD620 fabrycznie ustawiony ma preset do nagrywania plików MP3 za pomocą wewnętrznych mikrofonów.

1. Odpakowujemy zasilacz i rejestrator.
2. Podłączamy zasilanie
 - * Zastosować można dołączony zasilacz lub 2 baterie (alkaliczne lub Ni-MH).

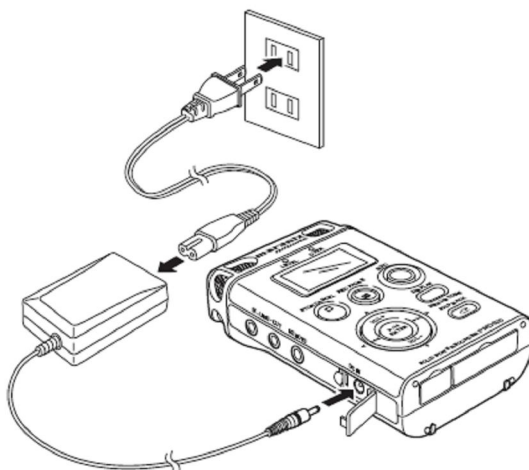

3. Przesuwamy i przytrzymujemy przełącznik **POWER**.



4. Naciskamy przycisk **REC** by włączyć nagrywanie

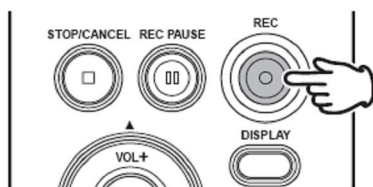

5. Naciskamy przycisk **STOP/CANCEL** by wyłączyć nagrywanie

6. Naciskamy przycisk **▶/II/ENTER**, aby odtworzyć nagrany plik na słuchawkach lub głośniku.

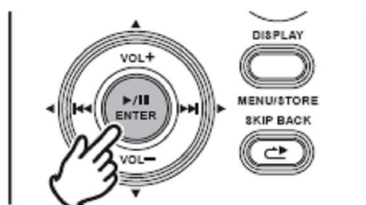

7. Ponownie naciskamy przycisk **▶/II/ENTER**, aby włączyć pauzę.

8. Naciskamy przycisk **STOP/CANCEL** by wyłączyć odtwarzanie.

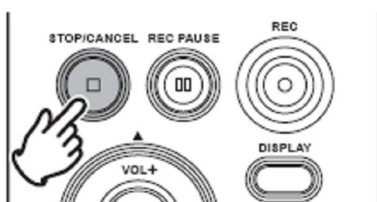

Nazwy i funkcje

Przód

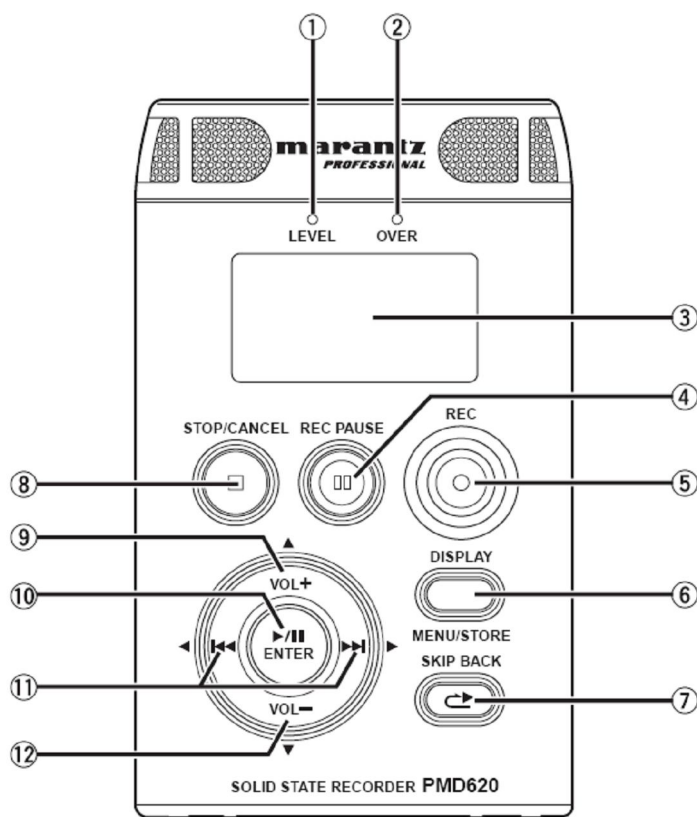

1 – Dioda poziomu (zielona)

Gdy w trybie nagrywania lub pauzy w nagrywaniu na wejściu pojawia się dźwięk, dioda zapala się. Poziomysterowania ustawiony jest w presece (☞ str.55).

2 – Dioda przesterowania (czerwona)

Dioda zapala się, gdy sygnał przekracza poziom szczytowy.

3 – Wyświetlacz

Wyświetlacz przedstawia informacje PMD620 (☞ str.30).

4 – Przycisk REC PAUSE

Naciśnięcie przycisku przełącza tryb zatrzymania lub nagrywania na tryb pauzy w nagrywaniu.

5 – Przycisk REC

Naciśnięcie przycisku w trybie zatrzymania lub pauzy w nagrywaniu włącza nagrywanie. Przycisk **REC** służy również do tworzenia nowego pliku podczas nagrywania, jeśli włączona jest funkcja „Manual Track”.

W trybach odtwarzania i pauzy w odtwarzaniu, naciśnięcie przycisku pozwala ustalić punkt początkowy i końcowy funkcji kopiowania fragmentu (☞ str.35).

6 – Przycisk DISPLAY/MENU/STORE

Przycisk pozwala zmieniać informacje wyświetlane na ekranie, takie jak czas z funkcjami przełączania. Wyświetlane informacje uzależnione są od bieżącego trybu (☞ str.30).

W trybie zatrzymania, naciśnięcie i przytrzymanie przycisku otwiera menu, które pozwala ustawić lub zmienić parametry nagrywania i odtwarzania, takie jak data i czas. W trybie menu, naciśnięcie przycisku pozwala wyjść z trybu menu i zapisać zmiany ustawień (☞ str. 41)

7 – Przycisk SKIP BACK

Przycisk pozwala cofać odtwarzanie pliku w trybach odtwarzania i pauzy w odtwarzaniu.

8 – Przycisk STOP/CANCEL

Przycisk pozwala zatrzymać odtwarzanie lub nagrywanie oraz wyłączyć tryb pauzy. W trybie menu, naciśnięcie przycisku pozwala wyjść z trybu menu bez zapisu zmian ustawień.

9 – Przycisk VOL +

Przycisk służy do zwiększenia głośności w słuchawkach i głośniku. W trybie menu, przycisk służy do zmiany parametru.

10 – Przycisk ►/II/ENTER

W trybie zatrzymania, naciśnięcie przycisku spowoduje włączenie odtwarzania. W trybie odtwarzania, naciśnięcie przycisku włączy pauzę, ponowne naciśnięcie wznowi odtwarzanie.

W trybie menu, przycisk służy do zatwierdzenia wyboru.

11 – Przycisk ◀◀

- W trybach zatrzymania, odtwarzania lub pauzy w odtwarzaniu, naciśnięcie przycisku pozwala wybrać poprzedni plik.

- W trybie pauzy w odtwarzaniu, naciśnięcie i przytrzymanie przycisku włącza szybkie wyszukiwanie wstecz bez odsłuchu.

- W trybie odtwarzania, naciśnięcie i przytrzymanie przycisku włącza „przewijanie” wstecz i wyszukiwanie z odsłuchem z dwukrotną prędkością.

Przycisk ▶▶

Przycisk udostępnia te same funkcje, w przeciwnym kierunku.

12 – Przycisk VOL –

Przycisk służy do zmniejszenia głośności w słuchawkach i głośniku.

W trybie menu, przycisk służy do zmiany parametru.

Strona lewa

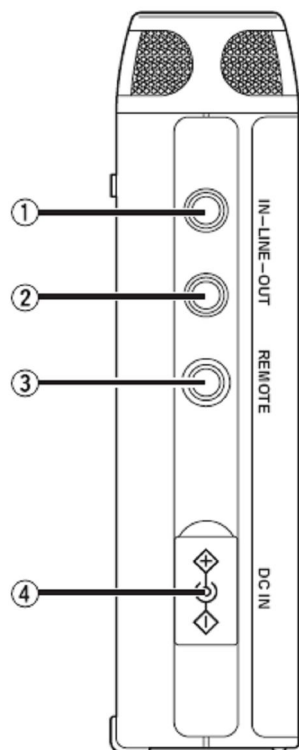

1 – Gniazdo LINE IN

Gniazdo służy do podłączenia kabla podłączonego do zewnętrznego urządzenia audio i pozwala na rejestrację dźwięku z tego urządzenia.

2 – Gniazdo LINE OUT

Gniazdo służy do podłączenia kabla podłączonego do zewnętrznego urządzenia audio i pozwala na wyprowadzenie sygnału do tego urządzenia (wzmacniacz itp.)

3 – Gniazdo zdalnego sterowania

Gniazdo służy do podłączenia pilota mikrofonu RC600PMD (sprzedawany osobno). Pilot posiada diodę informującą o pracy.

4 – Gniazdo wejściowe zasilacza

Gniazdo służy do podłączenia dołączonego zasilacza sieciowego. Napięcie na wejściu wynosi 5V, 1.5A prądu stałego.

Jeśli wtyczka zasilacza zostanie podłączona podczas pracy na bateriach, rejestrator automatycznie przełączy się na zasilanie z zasilacza. Podobnie, po odłączeniu wtyczki, urządzenie automatycznie przełączy się na zasilanie z baterii.

Strona prawa

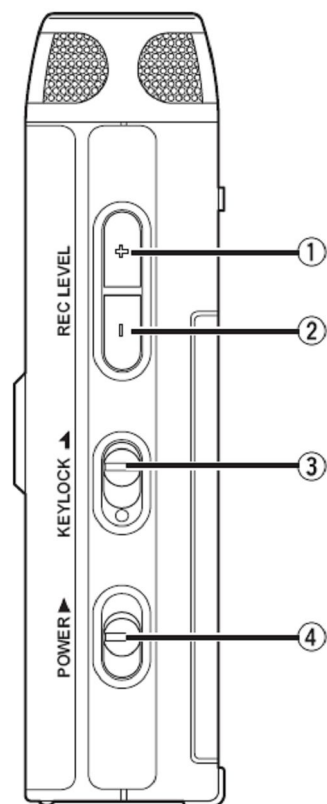

1 – Przycisk REC LEVEL +

Przycisk pozwala zwiększyć poziom sygnału na wejściu w trybie nagrywania lub pauzy w nagrywaniu.

2 – Przycisk REC LEVEL –

Przycisk pozwala zmniejszyć poziom sygnału na wejściu w trybie nagrywania lub pauzy w nagrywaniu.

3 – Przełącznik blokady przycisków

Przełącznik pozwala włączyć lub wyłączyć blokadę przycisków.

4 – Przełącznik POWER

Przełącznik pozwala włączyć lub wyłączyć zasilanie. W trybie nagrywania lub pauzy w nagrywaniu, przełącznik nie działa.

Góra

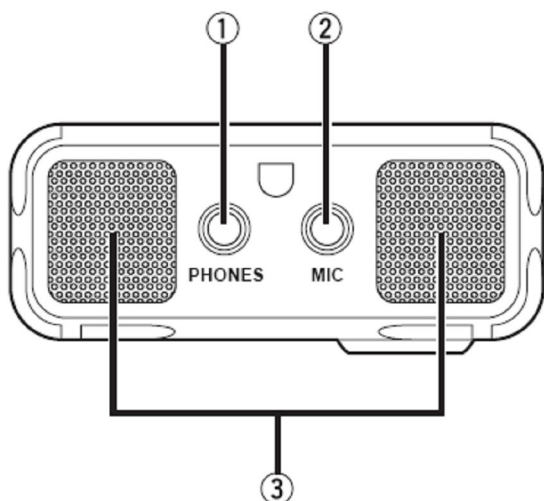

1 – Gniazdo słuchawkowe

Gniazdo służy do podłączenia słuchawek.

2 – Gniazdo mikrofonowe

Gniazdo służy do podłączenia zewnętrznych mikrofonów.

3 – Mikrofony wewnętrzne

Wewnętrzne mikrofony stereo.

Dół

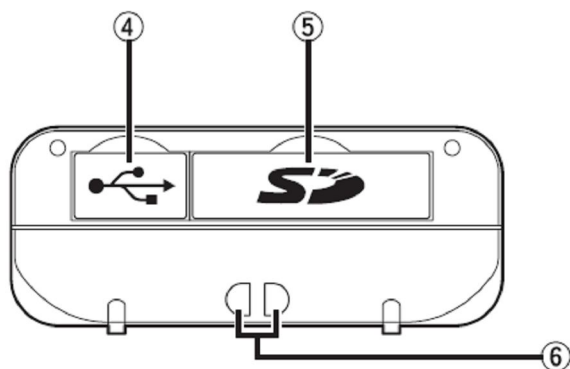

4 – Komora USB

Po podniesieniu pokrywy, można podłączyć urządzenie do komputera za pomocą kabla USB.

5 – Komora kart pamięci

Po podniesieniu pokrywy uzyskujemy dostęp do karty SD.

6 – Uchwyt paska

Uchwyt służy do zamocowania paska na rękę.

Tył

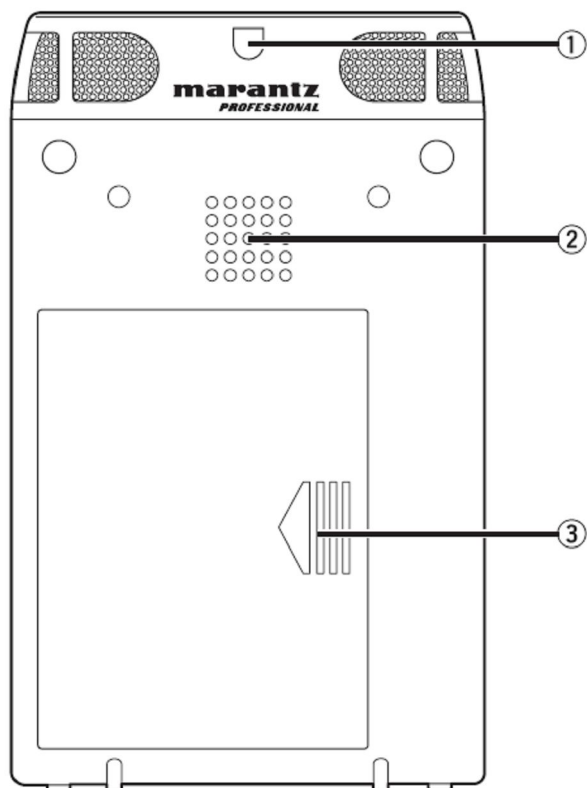

1 – Uchwyt paska

Uchwyt służy do zamocowania paska na rękę.

2 – Głośnik

Wbudowany głośnik monofoniczny.

3 – Komora baterii

Aby otworzyć komorę baterii, należy przesunąć i otworzyć pokrywę.

Przygotowanie do użycia

Podłączenie zasilacza

W celu wykorzystania rejestratora z dołączonym zasilaczem, należy podłączyć zasilacz zgodnie z poniższymi instrukcjami.

Aby wykorzystać zasilanie bateryjne, należy postępować zgodnie z instrukcjami w rozdziale 'Stosowanie baterii'.

Uwagi:

- Stosować należy tylko zasilacz dołączony do urządzenia.
- Zasilanie rejestratora prądem stałym bez zastosowania zasilacza spowoduje jego uszkodzenie.

1. Podłączamy wtyczkę zasilacza do gniazda DC IN rejestratora.
2. Podłączamy kabel do standardowego gniazda sieciowego.

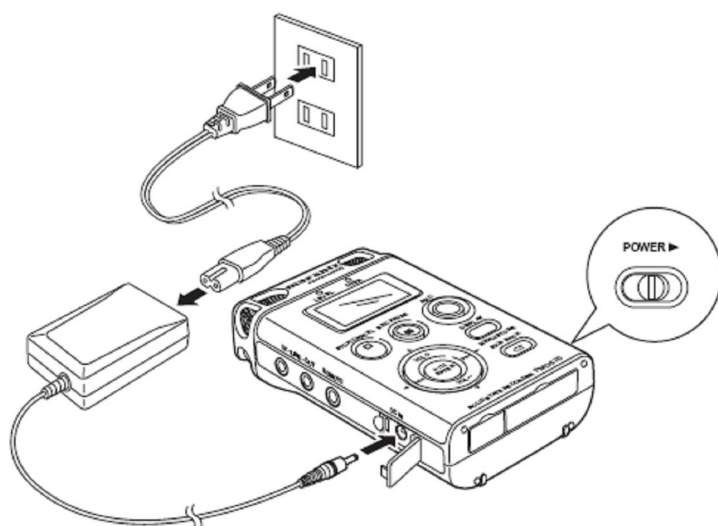

Stosowanie baterii

Aby wykorzystać zasilanie bateryjne, należy postępować zgodnie z poniższymi instrukcjami. Stosować można następujące rodzaje baterii:

- baterie alkaliczne (typ AA)
- baterie niklowo-wodorkowe (typ AA)

Uwagi:

- Baterie alkaliczne (typ 1450mAh) pozwalają na nagrywanie przez około 4 godziny.
- Przy stosowaniu zasilania bateryjnego, zawsze należy ustawić typ baterii w menu ustawień, aby dostosować je wykorzystywanego typu. (☞ str.58).
- Jeśli baterie się wyczerpią podczas nagrywania, nagrywanie zostanie automatycznie zatrzymane i dane pliku zostaną zaktualizowane przed wyłączeniem urządzenia.

- Zasilacz stanowi nadrzędne źródło zasilania. Przy wykorzystywaniu zasilacza z bateriami w komorze, po odłączeniu zasilacza, baterie automatycznie podają zasilanie, zachowując normalną pracę rejestratora.

1. Sprawdzamy czy urządzenie jest wyłączone.
2. Przesuwamy i podnosimy pokrywę komory baterii.

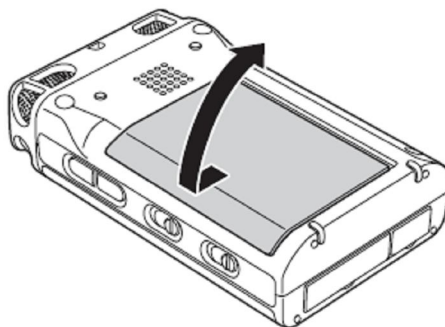

3. Wkładamy dwie baterie do komory, zgodnie z oznaczeniami biegunowości (+ plus, - minus).

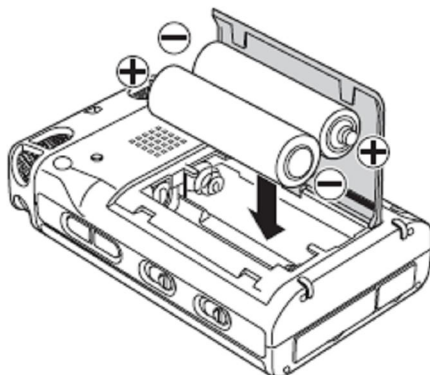

4. Zamykamy komorę baterii.

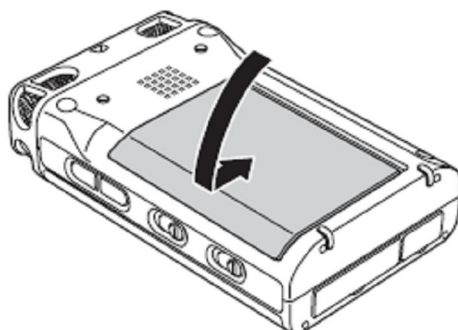

5. Przesuwamy i przytrzymujemy przełącznik **POWER** by włączyć urządzenie.

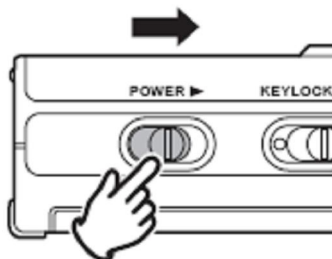

6. Ustawiamy typ baterii w menu, zgodnie z zastosowanym typem baterii. (→ str.58).

Informacje dotyczące bezpieczeństwa przy wykorzystywaniu baterii

Aby uniknąć wycieku elektrolitów, przegrzania, pożaru, przebieć elektrycznych, przypadkowego spożycia itp., zawsze należy postępować zgodnie z poniższymi zaleceniami:

- Wyciek elektrolitów lub korozja mogą pojawić się, jeśli baterie znajdują się w rejestratorze przez długi okres czasu. Aby temu zapobiec, należy wyciągnąć baterie, jeśli urządzenie nie jest wykorzystywane przez długi czas.
- Należy upewnić się czy baterie włożone są zgodnie z oznaczeniami biegunowości.
- Nie należy wykorzystywać starych lub rozładowanych baterii.
- Nie należy używać jednocześnie różnych rodzajów baterii, ani stosować starej baterii z nową.
- Jeśli rejestrator nie działa poprawnie, należy wymienić baterie na nowe.
- Jeśli nastąpił wyciek elektrolitów, należy dokładnie wytrzeć wnętrze komory baterii, a następnie włożyć nowe baterie.

Wskaźnik zużycia baterii

Podczas pracy rejestratora, wskaźnik pokazuje stan naładowania baterii:



Pozostało wystarczające naładowanie baterii.



Pozostała połowa naładowania baterii.



Pozostała niewielka ilość naładowania baterii



Pozostałe naładowanie baterii jest niewystarczające do nagrywania lub odtwarzania. Należy wymienić baterie na nowe lub naładować baterie wielokrotnego ładowania. Podczas kontynuowania nagrywania z migającym wskaźnikiem rozładowania, nagrywanie/odtworzenie zostanie zatrzymane i rejestrator się wyłączy.



Zasilacz sieciowy jest podłączony i działa poprawnie.

Instalacja karty pamięci

PMD620 pozwala nagrywać na różnorodnych rodzajach kart SD.

1. Sprawdzamy czy urządzenie jest wyłączone.
2. Otwieramy pokrywę karty.

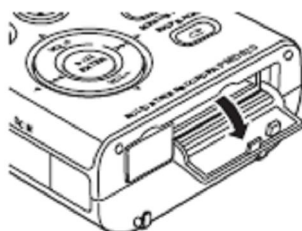

3. Wkładamy do końca kartę SD.

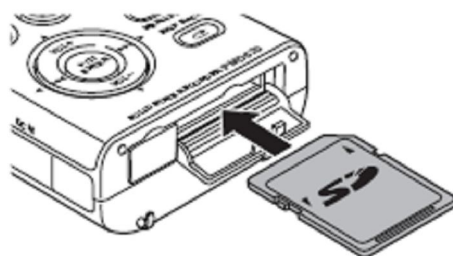

4. Zamykamy pokrywę.

Wyciąganie karty pamięci

1. Sprawdzamy czy urządzenie jest wyłączone.
2. Otwieramy pokrywę karty.
3. Naciskamy na kartę a następnie ją wysuwamy.

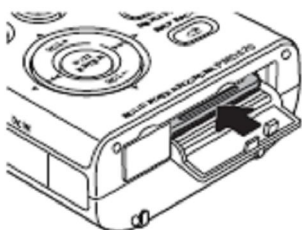

4. Zamykamy pokrywę.

Uwagi:

- Jeśli pokrywa komory karty otworzy się przy włączonym urządzeniu, pojawi się komunikat „Door Open”.
- Otwarcie pokrywy podczas nagrywania spowoduje automatyczne zatrzymanie nagrywania i zapisanie istotnych informacji, aby bezpiecznie zamknąć plik.

Ustawienie zegara

Rejestrator pozwala ustawić bieżący czas (rok, miesiąc, dzień, godzinę i minutę).

1. W trybie zatrzymania naciskamy i przytrzymujemy na 3 sekundy przycisk **DISPLAY**.

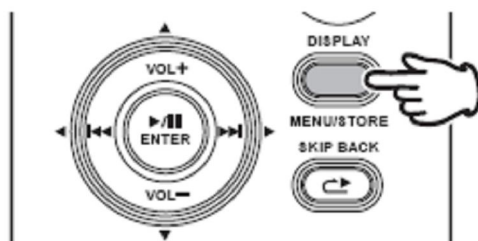

2. Przyciskami **VOL +** i **VOL -** wybieramy opcję „Time/Date”.



3. Naciskamy **▶/II/ENTER** by wejść w ustawienia czasu i daty.

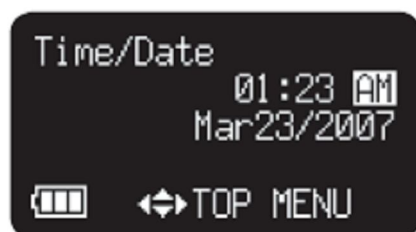

- Przyciskiem **STOP/CANCEL** anulujemy ustawienie.
- Przyciskami **◀◀** i **▶▶** wybieramy pozycję menu.
- Po ustawieniu godziny, naciskamy przycisk **◀◀** by przejść do górnego menu.
- Gdy wybrano rok, przycisk **▶▶** nie działa.
- Przyciskami **VOL +** i **VOL -** wybieramy wartość.

4. Naciskamy przycisk **DISPLAY** by zapisać ustawienie zegara czasu rzeczywistego.

Uwaga:

W przypadku ustawienia daty, której nie ma (np. 31 lutego), ustawienie zostanie automatycznie skorygowane (np. na 28 lutego).

Rozmiar czcionki

Rejestrator pozwala zwiększyć rozmiar czcionki tekstu stosowanego na ekranie listy plików oraz ustawień.

1. W trybie zatrzymania naciskamy i przytrzymujemy na 3 sekundy przycisk **DISPLAY**.

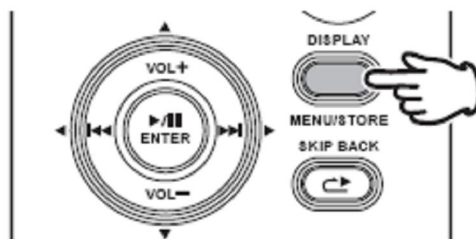

2. Przyciskami **VOL +** i **VOL -** wybieramy opcję „Preset Menu”. Naciskamy **▶/II/ENTER** by zatwierdzić.



3. Przyciskami **VOL +** i **VOL -** wybieramy ustawienie Preset 1, 2 lub 3. Następnie naciskamy przycisk **▶/II/ENTER** by zatwierdzić wybrany preset.
4. Przyciskami **VOL +** i **VOL -** wybieramy pozycję „Font Size”. Następnie przyciskami **◀◀** i **▶▶** przełączamy wielkość czcionki.
5. Naciskamy przycisk **DISPLAY** by zapisać zmiany.
- Aby anulować, naciskamy przycisk **STOP/CANCEL**.

Uwaga:

Przykładowo, ekrany listy plików wyglądają następująco:

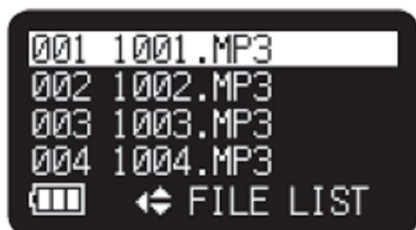

Duża czcionka



Mała czcionka

Podstawowe funkcje nagrywania

Schemat połączeń

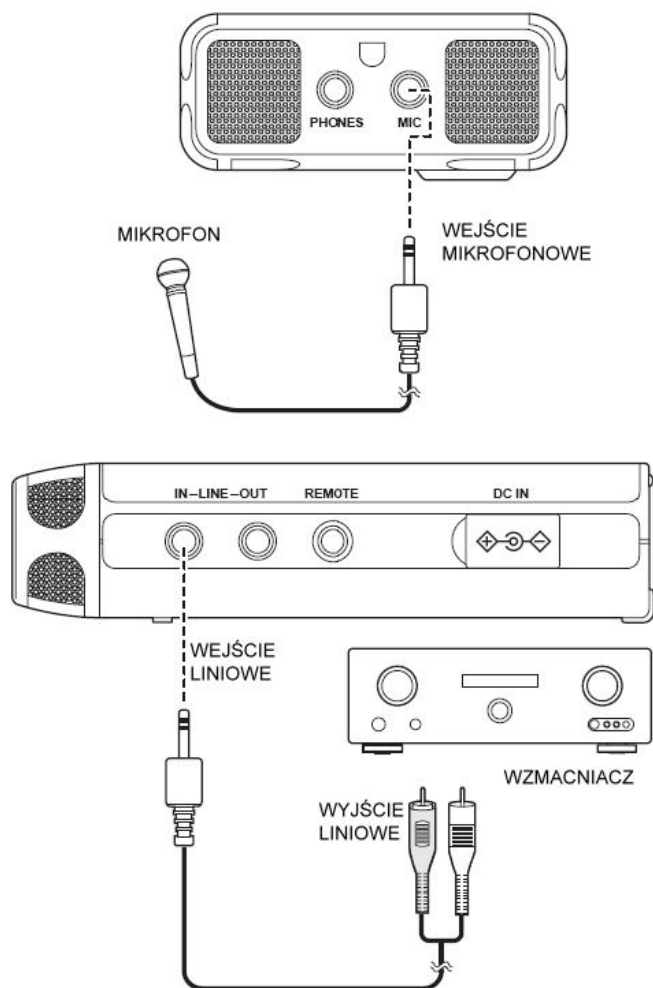

Procedura nagrywania

1. Przesuwamy i przytrzymujemy przełącznik **POWER** by włączyć urządzenie.

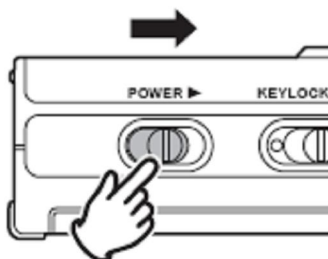

2. Naciskamy przycisk **RECORD** by rozpocząć nagrywanie.

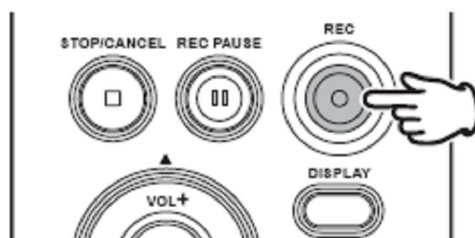

- Wskaźnik nagrywania zostanie na stałe podświetlony podczas nagrywania.
- Wyświetlacz pokaże informacje dotyczące nagrywania (☞ str.31).

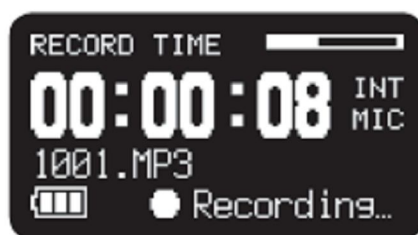

3. Aby włączyć pauzę podczas nagrywania, naciskamy przycisk **REC PAUSE**.

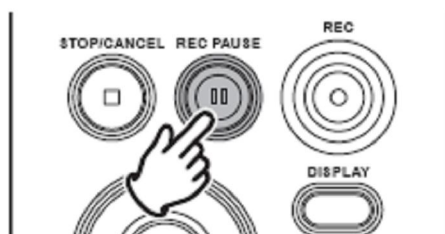

4. Aby zakończyć nagrywanie i zamknąć plik audio, naciskamy przycisk **STOP/CANCEL**.

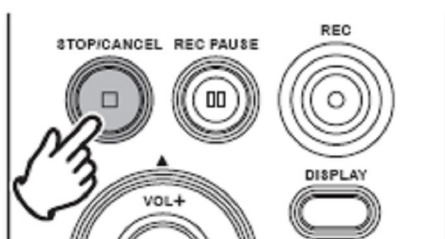

Wyświetlacz przełączy ekran na informacje dotyczące nagranych plików. Naciśnięcie przycisku ►/II/ENTER pozwoli odtworzyć nagrany plik, a ponowne naciśnięcie przycisku **STOP/CANCEL** przełączy urządzenie w tryb zatrzymania. Ponowne naciśnięcie przycisku ►/II/ENTER włączy odtwarzanie od początku pierwszego pliku audio.

Wejście audio do nagrywania

Wejście audio do nagrywania ustawiane jest w menu „Input” (☞ str.49).

Jeśli parametr „Input” ustawiony jest na Auto i podłączony jest zewnętrzny mikrofon, będzie on źródłem rejestrowanego sygnału. Gdy do gniazda sygnału liniowego podłączona jest wtyczka, źródłem sygnału będzie to gniazdo. Gdy jednocześnie podłączone są oba źródła, mikrofon zewnętrzny będzie aktywny jako nadrzędny.

Możliwe są cztery sposoby nagrywania, ustawiane kombinacją parametrów „Rec Channel” (☞ str.50) oraz „Input Jack” (☞ str.51).

Ustawienie Rec Channel	Ustawienie Input Jack	Opis
Stereo	Stereo	Lewy i prawy kanał wejściowy nagrywane są do pliku stereo. Jest to standardowe nagranie stereo.
	Mono	Sygnał wejściowy nagrywany jest na lewym i prawym kanale pliku stereo. Ten sam sygnał nagrywany jest na obu kanałach pliku stereo. Gdy sygnał wejściowy jest stereofoniczny, nagrywany jest tylko kanał lewy.
Mono	Stereo	Zmiksowany sygnał audio z kanałów lewego i prawego nagrywany jest do pliku monofonicznego.
	Mono	Sygnał wejściowy nagrywany jest do pliku monofonicznego. Gdy sygnał wejściowy jest stereofoniczny, nagrywany jest tylko do kanału lewego.

Jeżeli masz problemy z tą funkcją lub urządzeniem skontaktuj się z firmą Audiofan . www.audiofan.pl

Format nagrywania

PMD620 pozwala nagrywać pliki z zastosowaniem różnych algorytmów kompresji:

- Nagrania skompresowane MP3 lub nieskompresowane w 16/24-bitowym liniowym formacie PCM (☞ str.49).
- Format stereo lub mono (☞ str.50).

Format nagrywania	Częstotliwość próbkowania	Kanał	Bitrate	Rozszerzenie pliku
MP3-H	44.1KHz	Stereo	192 kbps	mp3
		Mono	96 kbps	mp3
	48KHz	Stereo	192 kbps	mp3
		Mono	96 kbps	mp3
MP3-M	44.1KHz	Stereo	128 kbps	mp3
		Mono	64 kbps	mp3
	48KHz	Stereo	128 kbps	mp3
		Mono	64 kbps	mp3
MP3-L	44.1KHz	Stereo	64 kbps	mp3
		Mono	32 kbps	mp3
	48KHz	Stereo	64 kbps	mp3
		Mono	32 kbps	mp3
PCM-16	44.1KHz	Stereo	1411 kbps	wav
		Mono	705 kbps	wav
	48KHz	Stereo	1536 kbps	wav
		Mono	768 kbps	wav
PCM-24	44.1KHz	Stereo	2116 kbps	wav
		Mono	1058 kbps	wav
	48KHz	Stereo	2304 kbps	wav
		Mono	1152 kbps	wav

Plik PCM jest formatu BWF (Broadcast Wave Format).

Tabela czasu nagrywania

Wszystkie wartości stanowią przybliżony czas nagrywania.
Różni producenci nośników stosują odmienny margines błędów w swoich produktach.

Czas nagrywania (godz : min.)

Kanały stereo

Ustawienie	Pojemność karty				
	256MB	512MB	1GB	2GB	4GB
MP3-H	2:57	5:54	11:48	23:36	47:12
MP3-M	4:26	8:52	17:44	35:28	70:56
MP3-L	8:52	17:44	35:28	70:56	141:52
PCM-16(44.1kHz)	0:24	0:48	1:36	3:12	6:24
PCM-16(48kHz)	0:22	0:44	1:28	2:56	5:52
PCM-24(44.1kHz)	0:16	0:32	1:04	2:08	4:16
PCM-24(48kHz)	0:14	0:28	0:56	1:52	3:44

Kanały mono

Ustawienie	Pojemność karty				
	256MB	512MB	1GB	2GB	4GB
MP3-H	5:54	11:48	23:36	47:12	94:24
MP3-M	8:52	17:44	35:28	70:56	141:52
MP3-L	17:44	35:28	70:56	141:52	283:44
PCM-16(44.1kHz)	0:48	1:36	3:12	6:24	12:48
PCM-16(48kHz)	0:44	1:28	2:56	5:52	11:44
PCM-24(44.1kHz)	0:32	1:04	2:08	4:16	8:32
PCM-24(48kHz)	0:28	0:56	1:52	3:44	7:28

Kontrola poziomu nagrywania

Kontrola poziomu nagrywania pozwala wybrać rodzaj kontroli wysterowania sygnału wejściowego.

- Manualna kontrola poziomu

Przy ustawieniu „Manual”, przyciski **REC LEVEL +** i **REC LEVEL –** służą do regulacji poziomu sygnału na wejściu. Optymalnym poziomem jest taki, przy którym wskaźnik poziomu sygnału pokazuje wartości możliwie najbliższej 0dB, jednak nie przekracza tego poziomu. Gdy ekran ze wskaźnikiem poziomu sygnału jest wyłączony, naciśnięcie przycisku **REC LEVEL +** lub **REC LEVEL –** pozwoli wyświetlić bieżący poziom przez 1 sekundę bez zmiany wartości.

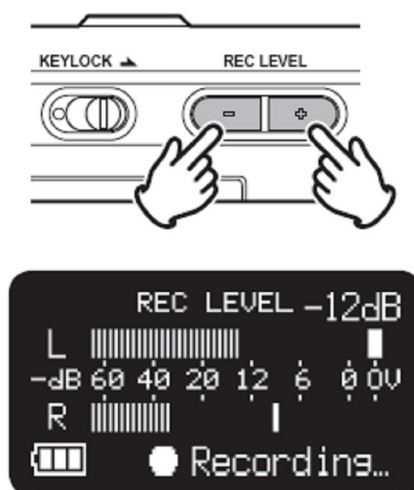

- ALC (automatyczna kontrola poziomu)

Przy ustawieniu „ALC” przyciski **REC LEVEL** nie działają, a rejestrator automatycznie reaguje na zmiany poziomu sygnału na wejściu. (👉 str.53).

Jeżeli masz problemy z tą funkcją lub urządzeniem skontaktuj się z firmą Audiofan . www.audiofan.pl

Podstawowe funkcje odtwarzania

Schemat połączeń

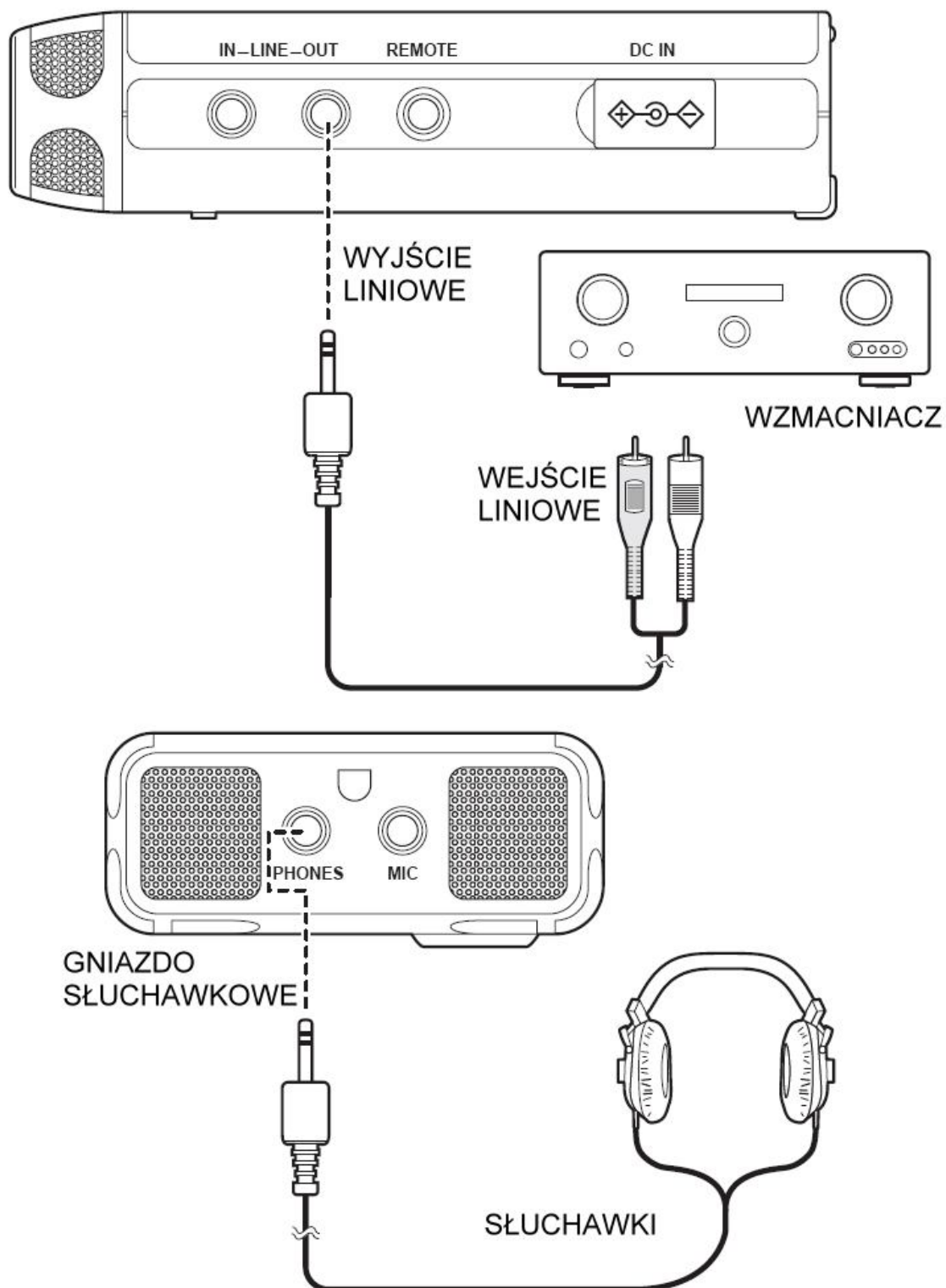

Procedura odtwarzania

1. Przesuwamy i przytrzymujemy przełącznik **POWER** by włączyć urządzenie.

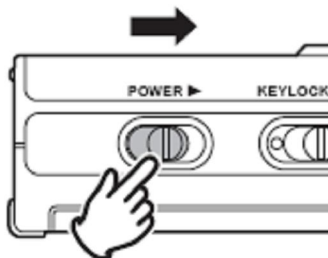

2. Przyciskami **◀◀** i **▶▶** wybieramy plik.

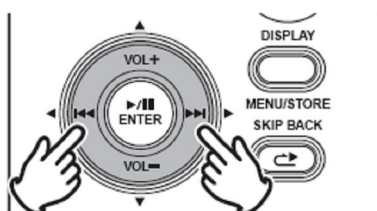

3. Naciskamy przycisk **▶/II/ENTER** by rozpocząć odtwarzanie.

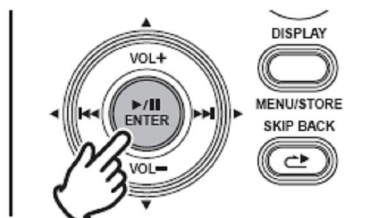

4. Ponownie naciskamy przycisk **▶/II/ENTER** by włączyć pauzę.
5. Naciskamy przycisk **STOP/CANCEL** by zatrzymać odtwarzanie.

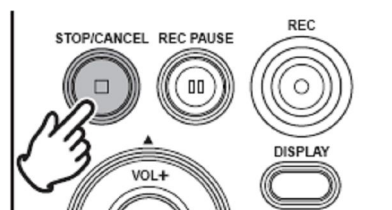

Ponowne naciśnięcie przycisku **▶/II/ENTER** ponownie włączy odtwarzanie tego samego pliku. Naciśnięcie przycisku **STOP** włączy tryb zatrzymania. Następnie, naciśnięcie przycisku **▶/II/ENTER** włączy odtwarzanie od początku pierwszego pliku.

Uwaga:

Kolejność sortowania plików można zmienić za pomocą ustawienia „File Sort” (→ str.56). Przy ustawieniu „Alphabet”, pliki będą posegregowane według kolejności symboli, cyfr i alfabetu. Przy ustawieniu „Time/Date”, pliki będą posegregowane zgodnie z kolejnością, w jakiej zostały nagrane.

Dostęp z listy plików

Istnieją dwa sposoby wyboru pliku do odtwarzania. W trybie zatrzymania można korzystać z przycisków **◀◀** i **▶▶** lub wybrać pliki z listy.

1. W trybie zatrzymania, naciskamy i przytrzymujemy przycisk **DISPLAY** przez 3 sekundy.

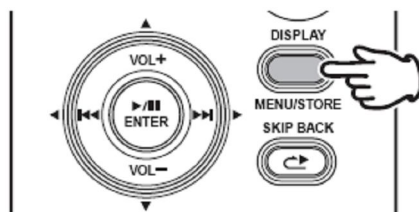

2. Naciskamy przycisk **▶/||/ENTER** by wyświetlić listę plików.

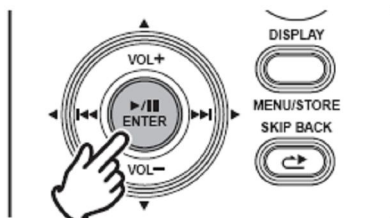

3. Przyciskami **VOL +** i **VOL -** wybieramy plik audio.



4. Naciskamy przycisk **▶/||/ENTER** by rozpocząć odtwarzanie wybranego pliku.

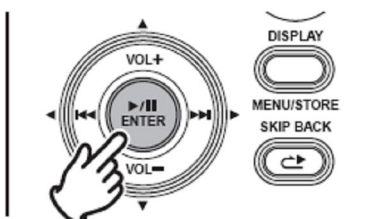

- Naciśnięcie przycisku **◀◀** pozwoli powrócić do listy menu.
- Naciśnięcie przycisku **STOP/CANCEL** pozwoli wyjść z menu.

Uwaga:

Jeśli tekst jest zbyt mały i trudno go odczytać, można zwiększyć rozmiar czcionki za pomocą ustawienia „Font Size” (☞ str.57).

Wyszukiwanie

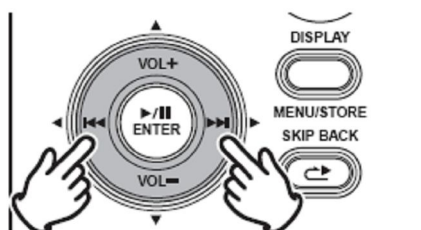

W trybie pauzy w odtwarzaniu, naciśnięcie i przytrzymanie przycisku **SKIP BACK** lub **SKIP FORWARD** pozwala na szybkie wyszukiwanie bez odsłuchu. Prędkość wyszukiwania przez pierwsze 3 sekundy jest 10-krotnie, a następnie 140-krotnie do momentu zwolnienia przycisku. Po zwolnieniu przycisku, rejestrator powraca do trybu pauzy w odtwarzaniu.

Jeśli przy przytrzymanym przycisku **SKIP FORWARD** minięty zostanie koniec pliku, wyszukiwanie przechodzi do przodu następnego pliku.

Jeśli przy przytrzymanym przycisku **SKIP BACK** minięty zostanie początek pliku, wyszukiwanie przechodzi do poprzedniego pliku wstecz.

Naciśnięcie i przytrzymanie przycisku **SKIP BACK** podczas odtwarzania włączy przewijanie wstecz z odsłuchem z podwójną prędkością. Naciśnięcie i przytrzymanie przycisku **SKIP FORWARD** działa tak samo do przodu.

Zwolnienie przycisku włączy normalne odtwarzanie do przodu.

Cofanie

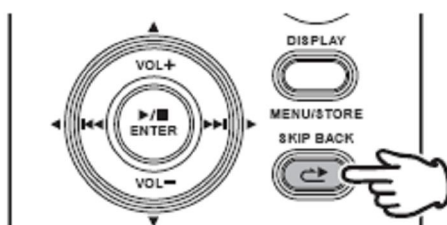

Naciśnięcie przycisku **SKIP BACK** podczas odtwarzania lub pauzy spowoduje cofnięcie punktu odtwarzania o czas ustalony parametrem „Skip Back”. (👉 str.56).

Jeżeli masz problemy z tą funkcją lub urządzeniem skontaktuj się z firmą Audiofan . www.audiofan.pl

Wyświetlacz

Przycisk **DISPLAY** pozwala zmieniać informacje wyświetlane na ekranie. Informacje te są trochę inne, w zależności od bieżącego trybu.

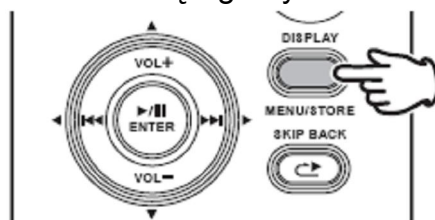

W trybie zatrzymania:

1. Całkowity czas do końca -> 2. Bieżący czas/Data -> 3. Ustawienia nagrywania
-> 1. Całkowity czas do końca (wyświetlany domyślnie)



- Jeśli parametr „Date Form” ustawiony jest na M/D/Y, pole wyświetla miesiąc/dzień/rok.

- Jeśli parametr „Date Form” ustawiony jest na D/M/Y, pole wyświetla dzień/miesiąc/rok. (→ str.57).



- MP3 bitrate znika, gdy ustawiony jest format PCM.

- Ikona ALC znika, gdy parametr „Level Cont.” ustawiony jest na Manual.

- Ikona AUTO TRK znika, gdy parametr „Auto Track” ustawiony jest na Off.

W trybie nagrywania:

1. Czas nagrania -> 2. Całkowity czas do końca -> 3. Ustawienia nagrywania -> 4. Poziom nagrywanego sygnału -> 1. Czas nagrania (wyświetlany domyślnie)

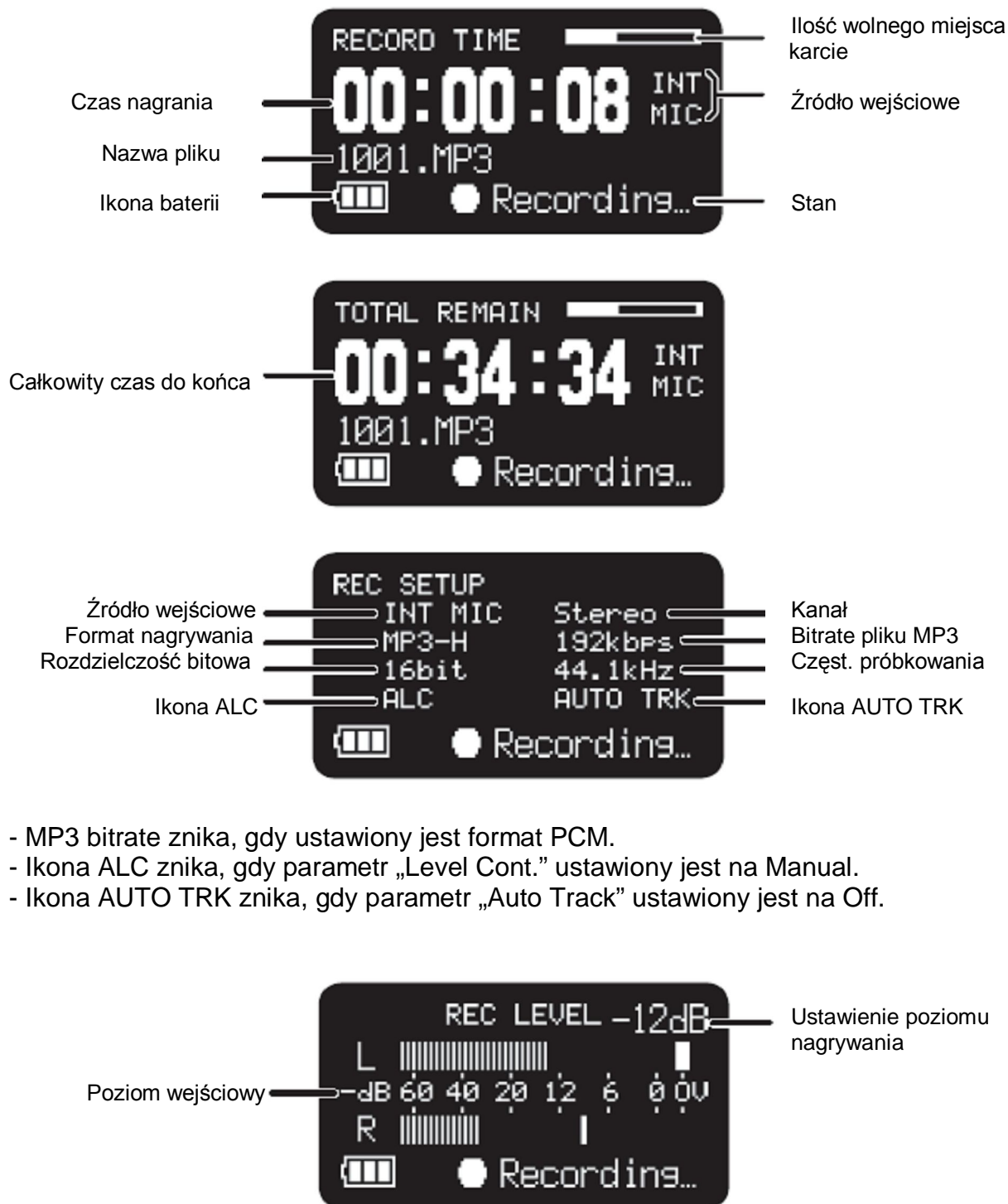

- MP3 bitrate znika, gdy ustawiony jest format PCM.
- Ikona ALC znika, gdy parametr „Level Cont.” ustawiony jest na Manual.
- Ikona AUTO TRK znika, gdy parametr „Auto Track” ustawiony jest na Off.

W trybie odtwarzania:

1. Bieżący czas -> 2. Czas do końca -> 3. Właściwości pliku -> 1. Bieżący czas (wyświetlany domyślnie)



- Jeśli parametr „Date Form” ustawiony jest na M/D/Y, pole wyświetla miesiąc/dzień/rok.

- Jeśli parametr „Date Form” ustawiony jest na D/M/Y, pole wyświetla dzień/miesiąc/rok. (☞ str.57).

Jeżeli masz problemy z tą funkcją lub urządzeniem skontaktuj się z firmą Audiofan . www.audiofan.pl

Funkcje zaawansowane

Mikrofony

- Tłumik

Przełącznik tłumika pozwala na bezpośrednie podłączenie mikrofonów o różnej czułości.

* 0dB: brak tłumienia

* -12dB: sygnał wejściowy z mikrofonu podłączonego do gniazda MIC tłumiony jest o 12dB.

* -24dB: sygnał wejściowy z mikrofonu podłączonego do gniazda MIC tłumiony jest o 24dB.

Ustawienia dokonuje się w menu „Mic Attenuator” (☞ str.54).

- Zasilanie mikrofonu

Ustawienie „Mic Power” na On włączy zasilanie +5V dla mikrofonów pojemnościowych.

On: Włączone jest zasilanie +5V dla mikrofonów pojemnościowych.

Off: Zasilanie jest wyłączone.

Ustawienia dokonuje się w menu „Mic Power” (☞ str.55).

Zalecenia dotyczące mikrofonów

Zaleca się stosowanie profesjonalnych mikrofonów pojemnościowych, (które wymagają dodatkowego zasilania phantom pobieranego z rejestratora lub innego źródła), ponieważ charakteryzują się one większą czułością i lepszą jakością dźwięku.

Można również stosować mikrofony dynamiczne, jednak w niektórych zastosowaniach nie dają one optymalnej jakości nagrywanego dźwięku.

Zalecamy skonsultować się ze sprzedawcą w celu dobrania mikrofonu odpowiedniego dla danego zastosowania.

Filtr dolno-zaporowy

Zastosowanie filtra spowoduje wycięcie dolnego zakresu częstotliwości z nagrywanego sygnału. Pozwala to na zredukowanie zakłóceń, takich jak odgłos wiatru podczas rejestracji w terenie.

Ustawienia dokonuje się w menu „Low Cut” (☞ str.54).

Pomijanie momentów ciszy

Funkcja pomijania momentów ciszy automatycznie włącza pauzę podczas nagrywania, gdy na wejściu pojawi się cisza oraz ponownie wznawia nagrywanie, gdy pojawia się dźwięk.

Menu ustawień „Silent Skip” pozwala na określenie poziomu sygnału definiującego ciszę: Off (funkcja wyłączona), -60dB, -54dB, -38dB, -20dB.

Ustawienia dokonuje się w menu „Silent Skip” (☞ str.53).

Ręczne dodawanie nagrań

Gdy podczas nagrywania włączona jest funkcja Manual Track, naciśnięcie przycisku **REC** utworzy i doda plik audio z zarejestrowanym materiałem. Funkcja nie gwarantuje płynności nagrania, która zależna jest od szybkości karty oraz rozmiaru pliku.

Ustawienia dokonuje się w menu „Manual Track” (☞ str.52).

Automatyczne dodawanie nagrań

Gdy podczas nagrywania włączona jest funkcja Auto Track, nowe pliki z nagrany materiałem dodawane są w określonych odstępach czasu. Funkcja może dodawać pliki co 1, 5, 10, 15 lub 30 minut lub co 1, 2, 6, 8, 12 lub 24 godziny. Automatyczne dodawanie plików ułatwia wyszukiwanie danego miejsca w nagraniu. Przykładowo, jeśli nowy plik tworzony jest co minutę, łatwiej znaleźć dany fragment na podstawie numeru pliku. Podczas odtwarzania wystarczy wybrać trzeci plik, aby odtworzyć trzecią minutę nagrania itd.

#	Czas nagrania minuty:sekundy
001.....	0:00 – 1:00
002.....	1:01 – 2:00
003.....	2:01 – 3:00

Funkcja nie gwarantuje płynności nagrania, która zależna jest od szybkości karty oraz rozmiaru pliku.

Ustawienia dokonuje się w menu „Auto Track” (☞ str.52).

Kopiowanie fragmentu

Funkcja kopiowania fragmentu zamienia zaznaczony obszar w nowy, osobny plik, zachowując plik źródłowy.

1. W trybie odtwarzania, naciskamy przycisk **REC**, gdy odtwarzanie osiągnie żądany punkt.

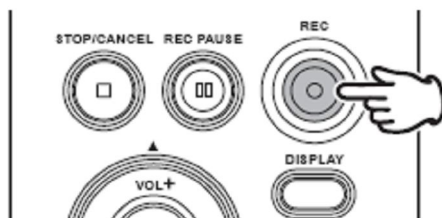

Wyświetlone zostanie pytanie „Set as IN?”



2. Naciśnięcie przycisku **▶/II/ENTER** spowoduje zapisanie punktu początkowego. Na wyświetlaczu zacznie migać napis 'IN-', informując, że punkt został zapamiętany, i odtwarzanie zostanie wznowione.

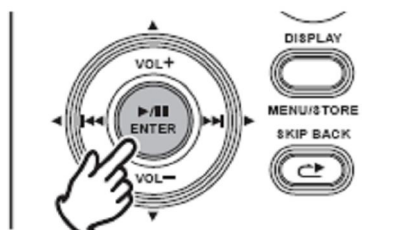

3. Czekamy do momentu, w którym odtwarzanie osiągnie żądany punkt końcowy lub przewijamy odtwarzanie przyciskami **▶▶|** i **◀◀|**.
4. Gdy odtwarzanie osiągnie żądany punkt końcowy, naciskamy przycisk **REC**.

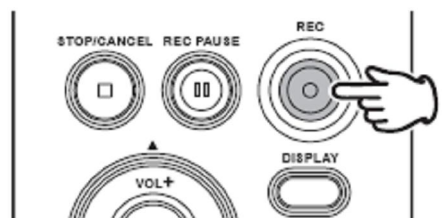

Wyświetlone zostanie pytanie „Set as OUT?”

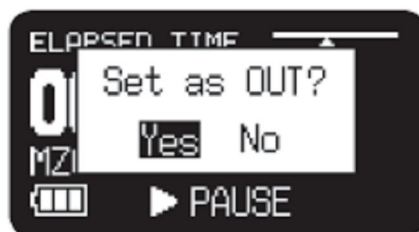

5. Naciśnięcie przycisku ►/II/ENTER spowoduje zapisanie punktu końcowego i pojawi się pytanie „Copy Segment?”

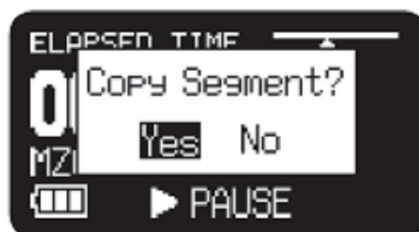

6. Naciskamy przycisk ►/II/ENTER by rozpocząć kopiowanie. Na ekranie pojawi się komunikat „Executing...” Po zakończeniu procesu kopiowania, na ekranie przez sekundę pojawi się komunikat „Completed”, a następnie urządzenie przejdzie w tryb zatrzymania z nowym plikiem jako plikiem bieżącym.

Uwagi:

- Gdy obszar kopiowania obejmuje dwa lub więcej plików, pliki zostaną połączone i skopiowane.
- Gdy obszar kopiowania obejmuje pliki z różnymi ustawieniami „Rec Format” czy „Rec Channel”, kopiowanie nie jest możliwe.
- Obszar kopiowania nie może przekroczyć 80 minut.

Jeżeli masz problemy z tą funkcją lub urządzeniem skontaktuj się z firmą Audiofan . www.audiofan.pl

Blokada przycisków

Przesunięcie przełącznika Key Lock spowoduje zablokowanie działania przycisków. Pozwala to zapobiec przypadkowemu naciśnięciu przycisków podczas nagrywania, odtwarzania czy zatrzymania.

Podczas nagrywania i odtwarzania, przełącznik **POWER** jest zawsze nieaktywny.

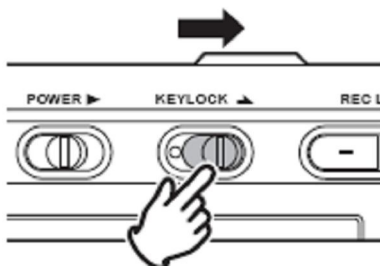

Uwagi:

- Przy ustawieniu „Key Lock” na „All”, akceptowana jest tylko obsługa z opcjonalnego pilota RC600PMD.
- Przy ustawieniu „Key Lock” na „Partial”, akceptowane są przyciski **REC**, **REC PAUSE** i **STOP/CANCEL** oraz obsługa z opcjonalnego pilota RC600PMD.

Ustawienia dokonuje się w menu „Key Lock” (👉 str.59).

- Przy włączonej blokadzie przycisków, naciśnięcie przycisku spowoduje wyświetlenie komunikatu „Key Locked” przez sekundę.



Zdalne sterowanie

Rejestrator PMD620 pozwala na wykorzystanie opcjonalnego pilota RC600PMD (sprzedawanego osobno). Pilot służy do obsługi mikrofonu np. podczas nagrywania wywiadów i może być przymocowany do mikrofonu. Pilot posiada 1.5-metrowy kabel podłączany do rejestratora za pomocą 4-stykowej wtyczki a jego stosowanie nie wymaga żadnych zmian w ustawieniach.

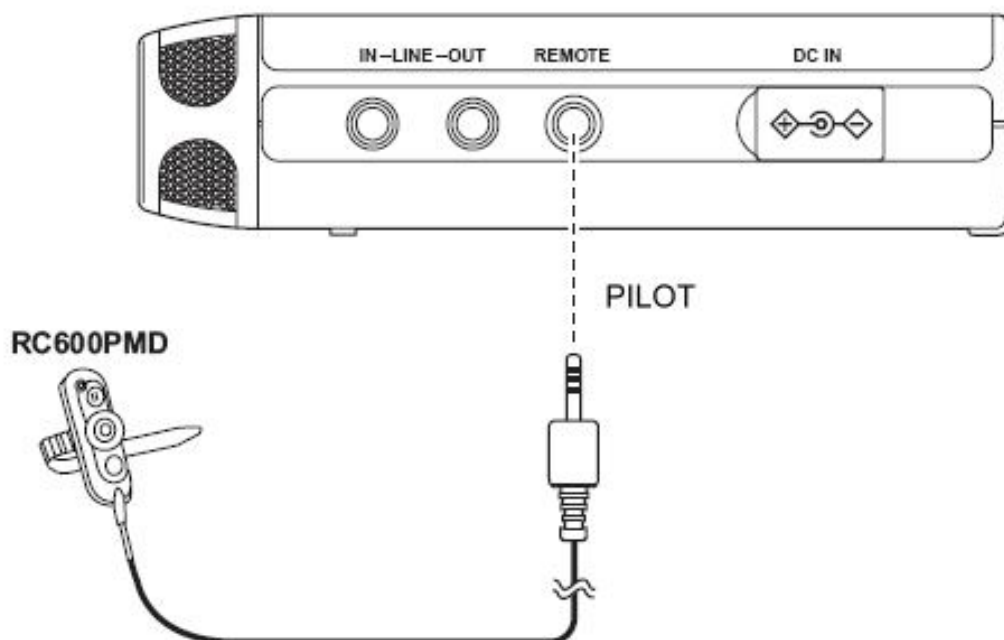

Pilot RC600PMD zawiera:

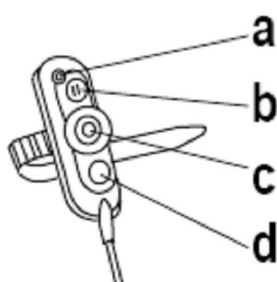

a wskaźnik diodowy:

- zielony – podświetlony na stałe w trybie uśpienia i zatrzymania
- czerwony – podświetlony na stałe podczas nagrywania
- migający na czerwono – w trybie pauzy w nagrywaniu
- pomarańczowy – migający przez pół sekundy w momencie przekroczenia poziomu szczytowego podczas nagrywania lub pauzy w nagrywaniu, zmieniający się następnie na czerwony.

b włącza pauzę podczas nagrywania

c wznowia nagrywanie lub pozwala na ręczne dodawanie plików

d bez funkcji

Tryb USB

PMD620 nagrywa bezpośrednio na kartach SD. Nagrania mogą być przenoszone do komputera stacjonarnego lub laptopa za pomocą czytnika kart SD lub poprzez port USB.

Nagrania w popularnym formacie mp3 gotowe są do udostępniania w sieci lokalnej i internecie.

Kompatybilność z systemem komputerowym

Na komputerze można:

- katalogować i archiwizować pliki
- odtwarzać pliki
- zapisywać pliki na dysku twardym

Sposób podłączenia przez port USB

Karta SD w rejestratorze PMD620 widoczna jest przez podłączony komputer jako napęd zewnętrzny.

1. Włączamy komputer.
2. Wkładamy kartę SD do rejestratora.
3. Włączamy rejestrator.
4. W trybie zatrzymania łączymy kablem USB rejestrator i komputer.

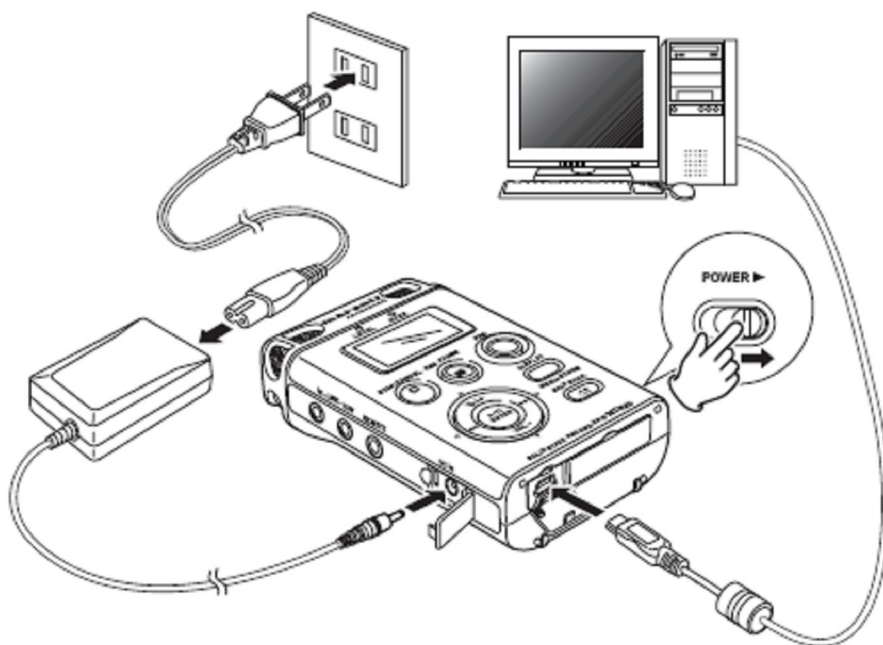

- Gdy USB jest włączone, na wyświetlaczu pojawi się ekran:



- Karta SD w rejestratorze pojawia się jako dysk wymienny w komputerze.
- Pliki audio znajdują się w folderze MPGLANG1.

Uwagi:

- Rejestrator obsługiwany jest przez systemy: Windows Me, 2000, XP, Vista oraz MAC OS 10.
- Zasilanie magistrali USB musi być załączone.
- Przyciski, poza **POWER**, nie działają.

Ostrzeżenia:

- Nie należy wyciągać karty SD w trybie USB. Dane i sama karta mogą zostać uszkodzone.
- Podczas nagrywania i odtwarzania nie należy podłączać kabla USB do rejestratora i komputera. Może to spowodować wyłączenie lub zatrzymanie rejestratora, w wyniku załączenia zasilania magistrali USB.

Schemat struktury plików

Na komputerze pojawi się folder MPGLANG1. Pliki w folderze ponumerowane są kolejno od aaaaa001 do aaaaa999 maksymalnie. ("aaaaa" zależy od parametru „Machine ID”. Domyślne ustawienie identyfikatora urządzenia to 1). Stosowane rozszerzenia to .mp3 lub .wav, w zależności od ustawienia formatu nagrywania.

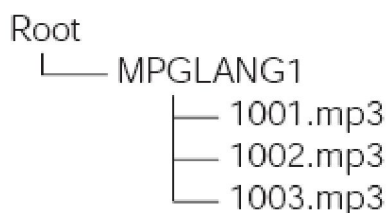

Zmiany dokonane w nazwach plików lub strukturze folderu zablokują rozpoznawanie plików i ich odtwarzanie w rejestratorze.

Identyfikator urządzenia

Każdy plik audio zawiera w nazwie informacje identyfikatora urządzenia. Przykładowo, gdy identyfikator ustawiony jest na 1, pierwszy plik będzie miał nazwę „1001.wav” lub „1001.mp3”. Numer „Machine ID” ustawiany jest w menu ustawień (☞ str.60).

Menu

Lista menu

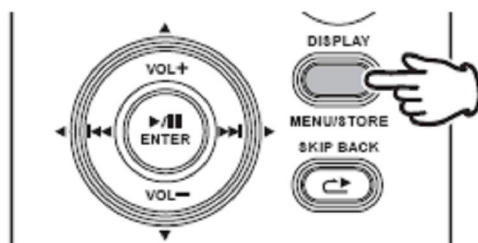

1. W trybie zatrzymania naciskamy i przytrzymujemy na 3 sekundy przycisk **DISPLAY**.



- Na ekranie pojawi się lista menu.
- Wybrana pozycja jest podświetlona.
- Gdy wybrana jest pozycja, przyciskiem **VOL +** przechodzimy do ostatniej pozycji.
- Gdy wybrana jest ostatnia pozycja, przyciskiem **VOL –** przechodzimy do pierwszej pozycji.

2. Przyciskami **VOL +** i **VOL –** wybieramy pozycję z listy.
3. Przyciskiem **►/II/ENTER** zatwierdzamy wybór lub wykonanie zadania funkcji.

Pozycje listy i funkcje

#	Wyświetlane	Opis	Odniesienie
1	File List	Przeglądanie plików audio	Strona 28
2	Utility Menu	Otwiera menu narzędziowe	Strona 44
3	Preset Menu	Otwiera menu ustawień	Strona 48
4	Time/Date	Ustawienie bieżącego czasu i daty	Strona 18
5	Preset Load	Załadowanie ustawień z karty SD	Strona 42
6	Preset Save	Zapisanie ustawień na karcie SD	Strona 43
7	F/W Version	Wyświetla wersję oprogramowania firmware	-

Ładowanie ustawień

Rejestrator pozwala na załadowanie ustawień z karty SD.

Należy pamiętać, aby do ładowania ustawień wykorzystać kartę, na której są one zapisane. (→ str.43).

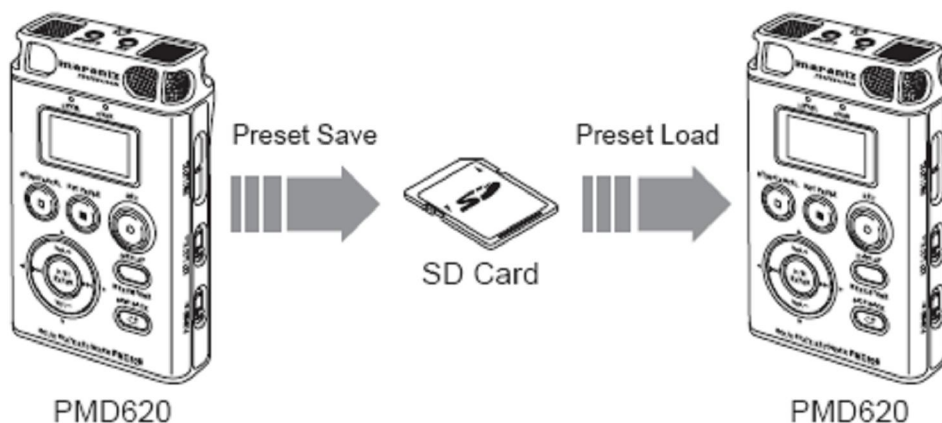

1. W trybie zatrzymania naciskamy i przytrzymujemy na 3 sekundy przycisk **DISPLAY**.
2. Przyciskami **VOL +** i **VOL -** wybieramy „Preset Load”.
3. Naciskamy przycisk **▶/II/ENTER**. Na ekranie wyświetlone zostanie pytanie „Preset Load?”.

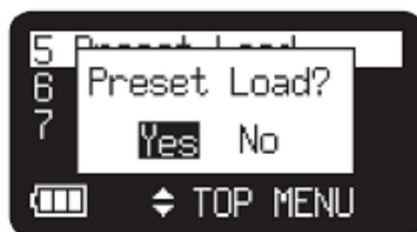

Przyciskiem **STOP/CANCEL** anulujemy ładowanie ustawień i powracamy do trybu zatrzymania.

4. Gdy na ekranie widnieje pytanie „Preset Load?”, wybranie „Yes” i naciśnięcie przycisku **▶/II/ENTER** załaduje wartość ustawienia w formacie tekstowym z pliku o nazwie “620preset.cfg” znajdującym się w folderze głównym. Podczas ładowania pliku, widoczny jest komunikat „Executing...”. Po załadowaniu pliku na sekundę pojawi się komunikat „Completed” i urządzenie przejdzie do trybu zatrzymania.

Jeżeli masz problemy z tą funkcją lub urządzeniem skontaktuj się z firmą Audiofan . www.audiofan.pl

Zapis ustawień

Rejestrator pozwala na zapisywanie ustawień na karcie SD, które można w dowolnym momencie z powrotem załadować (👉 str.42).

1. W trybie zatrzymania naciskamy i przytrzymujemy na 3 sekundy przycisk **DISPLAY**.
2. Przyciskami **VOL +** i **VOL –** wybieramy „Preset Save”.
3. Naciskamy przycisk **▶/II/ENTER**. Na ekranie wyświetlone zostanie pytanie „Preset Save?”.

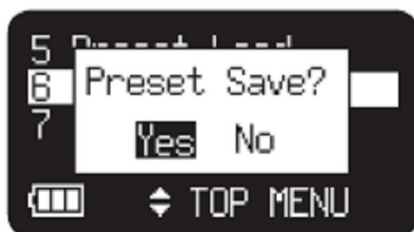

Przyciskiem **STOP/CANCEL** anulujemy ładowanie ustawień i powracamy do trybu zatrzymania.

4. Gdy na ekranie widnieje pytanie „Preset Save?”, wybranie „Yes” i naciśnięcie przycisku **▶/II/ENTER** zapisze wartość ustawienia w formacie tekstowym do pliku o nazwie „620preset.cfg” znajdującym się w folderze głównym karty. Podczas zapisywania pliku, widoczny jest komunikat „Executing...”. Po zapisaniu pliku na sekundę pojawi się komunikat „Completed” i urządzenie przejdzie do trybu zatrzymania.

Menu narzędziowe

Menu narzędziowe pozwala zmieniać nazwy plików, kasować je oraz formatować kartę SD.

1. W trybie zatrzymania naciskamy i przytrzymujemy na 3 sekundy przycisk **DISPLAY**.
2. Przyciskami **VOL +** i **VOL -** wybieramy „Utility Menu”.
3. Naciskamy przycisk **►/II/ENTER**.



W trybie menu narzędziowego, przyciskiem **STOP/CANCEL** powracamy do trybu zatrzymania.

Funkcje narzędziowe

#	Wyświetlane	Opis	Odniesienie
1	File Rename	Edycja nazwy pliku	Strona 44
2	File Delete	Usuwanie pliku audio	Strona 46
3	Card Format	Kasowanie wszystkich plików	Strona 47

Zmiana nazwy pliku

1. W trybie zatrzymania naciskamy i przytrzymujemy na 3 sekundy przycisk **DISPLAY**.
2. Przyciskami **VOL +** i **VOL -** wybieramy „Utility Menu”. Następnie naciskamy przycisk **►/II/ENTER**.
3. Przyciskami **VOL +** i **VOL -** wybieramy „File Rename” Następnie naciskamy przycisk **►/II/ENTER**.



- Na ekranie pojawi się lista plików.
- Przyciskiem **◀◀** powracamy do menu narzędziowego
- Przyciskiem **STOP/CANCEL** powracamy do trybu zatrzymania.

4. Przyciskami **VOL +** i **VOL –** wybieramy plik, którego nazwę chcemy zmienić. Następnie naciskamy przycisk **▶/II/ENTER** by otworzyć ekran zmiany nazwy.

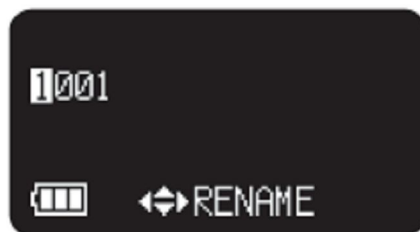

5. Zmieniamy nazwę pliku.
Tekst może być wprowadzany lub usuwany.
Przyciskami **◀◀** i **▶▶** zmieniamy pozycję kursora.

By wprowadzić tekst, przyciskami **VOL +** i **VOL –** wybieramy znak i naciskamy przycisk **▶/II/ENTER** by go wprowadzić. Zaznaczony znak do wprowadzenia jest podświetlony.

By usunąć wybrany znak, naciskamy przycisk **SKIP BACK**.

6. Naciskamy przycisk **▶/II/ENTER** by zatwierdzić zmiany.

Uwagi:

- Gdy wprowadzona nazwa pliku już istnieje, po naciśnięciu przycisku **▶/II/ENTER** na sekundę pojawi się komunikat „Exist Title”.
- Jeśli ostatni znak we wprowadzonej nazwie to spacja, nie jest ona zapisana w nazwie.
- Rozszerzenia nie są wyświetlane.
- Gdy liczba znaków w nazwie przekroczy 60, w momencie dodania nowego znaku, ostatni jest usuwany.
- Wprowadzić można następujące znaki: A a B b C c D d E e F f G g H h I i J j K k L l M m N n O o P p Q q R r S s T t U u V v W w X x Y y Z z (Spacja) !
“ # \$ % & ' () + , - . ; = @] ^ _ ` { } ~ 0 1 2 3 4 5 6 7 8 9.

Jeżeli masz problemy z tą funkcją lub urządzeniem skontaktuj się z firmą Audiofan . www.audiofan.pl

Usuwanie pliku

1. W trybie zatrzymania naciskamy i przytrzymujemy na 3 sekundy przycisk **DISPLAY**.
2. Przyciskami **VOL +** i **VOL -** wybieramy „Utility Menu”. Następnie naciskamy przycisk **▶/II/ENTER**.
3. Przyciskami **VOL +** i **VOL -** wybieramy „File Delete” Następnie naciskamy przycisk **▶/II/ENTER**.



- Na ekranie pojawi się lista plików.
- Przyciskiem **◀◀** powracamy do menu narzędziowego
- Przyciskiem **STOP/CANCEL** powracamy do trybu zatrzymania.

4. Przyciskami **VOL +** i **VOL -** wybieramy plik, który chcemy usunąć. Następnie naciskamy przycisk **▶/II/ENTER**. Na ekranie wyświetlone zostanie pytanie „File Delete?”.



- Przyciskiem **STOP/CANCEL** anulujemy kasowanie i powracamy do trybu zatrzymania.
5. Gdy na ekranie widnieje pytanie „File Delete?”, wybranie „Yes” i naciśnięcie przycisku **▶/II/ENTER** usunie wybrany plik. Podczas kasowania pliku, widoczny jest komunikat „Executing...”. Następnie na sekundę pojawi się komunikat „Completed”.

Formatowanie karty pamięci

1. W trybie zatrzymania naciskamy i przytrzymujemy na 3 sekundy przycisk **DISPLAY**.
2. Przyciskami **VOL +** i **VOL –** wybieramy „Utility Menu” i naciskamy przycisk **►/II/ENTER**.
3. Przyciskami **VOL +** i **VOL –** wybieramy „Card Format” i naciskamy przycisk **►/II/ENTER**.

- Na ekranie pojawi się zapytanie „Card Format?”.



- Przyciskiem **STOP/CANCEL** anulujemy formatowanie i powracamy do trybu zatrzymania.

4. Gdy na ekranie widnieje pytanie „Card Format?”, wybranie „Yes” i naciśnięcie przycisku **►/II/ENTER** spowoduje sformatowanie karty SD. Podczas formatowania, widoczny jest komunikat „Executing...”. Następnie na sekundę pojawi się komunikat „Completed” i rejestrator przejdzie w tryb zatrzymania.

Menu Preset

Rejestrator pozwala zapisać trzy kompletne preset-y użytkownika, zawierające szczegółowe ustawienia, takie jak wejście nagrywania, format nagrywania, tryb odtwarzania itp. Menu Preset zawiera 23 różne ustawienia i pozwala na zapisanie trzech presetów, do wykorzystania w różnych sytuacjach.

Funkcja Preset Select pozwala wybrać żądany preset.

1. W trybie zatrzymania naciskamy i przytrzymujemy na 3 sekundy przycisk **DISPLAY**.
2. Przyciskami **VOL +** i **VOL -** wybieramy „Preset Menu” i naciskamy przycisk **►/II/ENTER**.

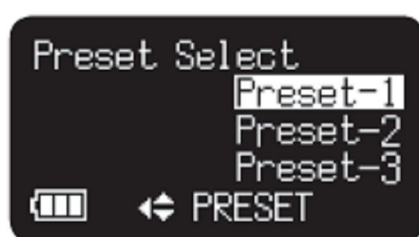

3. Przyciskami **VOL +** i **VOL -** wybieramy preset 1, 2 lub 3.
4. Naciskamy przycisk **►/II/ENTER** by zatwierdzić wybór.
5. Naciśnięcie przycisku **DISPLAY** spowoduje zapisanie zmian. Przyciskiem **STOP/CANCEL** wychodzimy z menu bez zapisywania jakichkolwiek zmian. Przyciskiem **►/II/ENTER** uzyskujemy dostęp do żądanego ustawienia.

Tabela ustawień

#	Wyświetlane	Ustawienie	Domyślne		
			Preset-1	Preset-2	Preset-3
1	Input	Auto/INT MIC/MIC/LINE	Auto	Auto	Auto
2	Rec Format	MP3-H/MP3-M/MP3-L/PCM-16/PCM-24	MP3-M	MP3-H	PCM-24
3	Rec Channel	Stereo/Mono	Stereo	Stereo	Stereo
4	Input Jack	Stereo/Mono	Stereo	Stereo	Stereo
5	Sample Rate	44.1kHz/48kHz	44.1kHz	44.1kHz	44.1kHz
6	Manual Track	On/Off	On	On	On
7	Auto Track	Off/1min/5min/10min/15min/30min/1hour/2hour/6hour/8hour/12hour/24hour	Off	Off	Off
8	Silent Skip	Off/-60dB/-54dB/-38dB/-20dB	Off	Off	Off
9	Level Cont.	Manual/ALC	ALC	Manual	Manual
10	Mic Atten.	0dB/-12dB/-24dB	0dB	0dB	0dB
11	Low Cut	On/Off	Off	Off	Off
12	Mic Power	On/Off	Off	Off	Off
13	Level LED	-54dB/-38dB/-20dB/-12dB/-6dB	-12dB	-6dB	-6dB
14	Skip Back	1sec/2sec/3sec/4sec/5sec/6sec/7sec/8sec/9sec/10sec/15sec/20sec/25sec/30sec/35sec/40sec/45sec/50sec/55sec/60sec	3sec	3sec	3sec
15	FileSort	Alphabet/Time/Date	Time/Date	Time/Date	Time/Date
16	Date Form	M/D/Y/D/M/Y	M/D/Y	M/D/Y	M/D/Y
17	Font Size	Large/Small	Small	Small	Small
18	Auto Power Off	On/Off	On	On	On
19	Battery	Alkaline/Ni-MH	Alkaline	Alkaline	Alkaline
20	Key Lock	All/Partial	All	All	All
21	LED	On/Off	On	On	On
22	Brightness	1 to 10	5	5	5
23	MachinelD	Max 8 digit ASCII code	1	1	1
24	Preset Default		-	-	-
			Spotkanie Kompresja danych	Muzyka Kompresja danych	Najwyższa Jakość Bez kompresji

* Ustawienie fabryczne formatu daty dla Europy to D/M/Y.

1. Input

Wejście audio do nagrywania ustawiane jest w menu „Input”.

Jeśli parametr „Input” ustawiony jest na Auto i podłączony jest zewnętrzny mikrofon, będzie on źródłem rejestrowanego sygnału. Gdy do gniazda sygnału liniowego podłączona jest wtyczka, źródłem sygnału będzie to gniazdo. Gdy jednocześnie podłączone są oba źródła, mikrofon zewnętrzny będzie aktywny jako nadrzędny.

1. W trybie zatrzymania naciskamy i przytrzymujemy na 3 sekundy przycisk **DISPLAY**.
2. Przyciskami **VOL +** i **VOL -** wybieramy „Preset Menu” i naciskamy przycisk **►/II/ENTER** by zatwierdzić wybór.
3. Przyciskami **VOL +** i **VOL -** wybieramy preset 1, 2 lub 3” i naciskamy przycisk **►/II/ENTER** by zatwierdzić wybór.
4. Przyciskami **VOL +** i **VOL -** wybieramy pozycję Input. Następnie przyciskami **►►** i **◄◄** wybieramy żądane ustawienie (Auto, INT MIC, MIC lub LINE).
5. Przyciskami **VOL +** i **VOL -** wybieramy inne pozycje z menu. Po dokonaniu zmian w ustawieniach, naciśnięcie przycisku **DISPLAY** spowoduje ich zapisanie. Przyciskiem **STOP/CANCEL** wychodzimy z menu bez zapisywania zmian.

2. Rec Format

Rejestrator podczas nagrywania pozwala wykorzystać różne algorytmy kompresji:

MP3-H : MP3 skompresowane z bitrate 192kbps (Mono:96kbps)

MP3-M : MP3 skompresowane z bitrate 128kbps (Mono:64kbps)

MP3-L : MP3 skompresowane z bitrate (Mono:32kbps)

PCM-16 : Liniowy format PCM z 16-bitową rozdzielczością

PCM-24 : Liniowy format PCM z 24-bitową rozdzielczością

1. W trybie zatrzymania naciskamy i przytrzymujemy na 3 sekundy przycisk **DISPLAY**.
2. Przyciskami **VOL +** i **VOL -** wybieramy „Preset Menu” i naciskamy przycisk **▶/II/ENTER** by zatwierdzić wybór.
3. Przyciskami **VOL +** i **VOL -** wybieramy preset 1, 2 lub 3” i naciskamy przycisk **▶/II/ENTER** by zatwierdzić wybór.
4. Przyciskami **VOL +** i **VOL -** wybieramy pozycję Rec Format. Następnie przyciskami **▶▶|** i **|◀◀** wybieramy żądane ustawienie (MP3-H, MP3-M, MP3-L, PCM-16 lub PCM-24).
5. Przyciskami **VOL +** i **VOL -** wybieramy inne pozycje z menu. Po dokonaniu zmian w ustawieniach, naciśnięcie przycisku **DISPLAY** spowoduje ich zapisanie. Przyciskiem **STOP/CANCEL** wychodzimy z menu bez zapisywania zmian.

3. Rec Channel

Menu Rec Channel pozwala wybrać ilość rejestrowanych kanałów.

1. W trybie zatrzymania naciskamy i przytrzymujemy na 3 sekundy przycisk **DISPLAY**.
2. Przyciskami **VOL +** i **VOL -** wybieramy „Preset Menu” i naciskamy przycisk **▶/II/ENTER** by zatwierdzić wybór.
3. Przyciskami **VOL +** i **VOL -** wybieramy preset 1, 2 lub 3” i naciskamy przycisk **▶/II/ENTER** by zatwierdzić wybór.
4. Przyciskami **VOL +** i **VOL -** wybieramy pozycję Rec Channel. Następnie przyciskami **▶▶|** i **|◀◀** wybieramy żądane ustawienie (Stereo lub Mono).
5. Przyciskami **VOL +** i **VOL -** wybieramy inne pozycje z menu. Po dokonaniu zmian w ustawieniach, naciśnięcie przycisku **DISPLAY** spowoduje ich zapisanie. Przyciskiem **STOP/CANCEL** wychodzimy z menu bez zapisywania zmian.

4. Input Jack

Menu Input Jack pozwala wybrać typ wtyczki sygnału wejściowego (Stereo lub Mono).

1. W trybie zatrzymania naciskamy i przytrzymujemy na 3 sekundy przycisk **DISPLAY**.
2. Przyciskami **VOL +** i **VOL –** wybieramy „Preset Menu” i naciskamy przycisk **►/II/ENTER** by zatwierdzić wybór.
3. Przyciskami **VOL +** i **VOL –** wybieramy preset 1, 2 lub 3” i naciskamy przycisk **►/II/ENTER** by zatwierdzić wybór.
4. Przyciskami **VOL +** i **VOL –** wybieramy pozycję Input Jack. Następnie przyciskami **►►** i **◄◄** wybieramy żądane ustawienie (Stereo lub Mono).
5. Przyciskami **VOL +** i **VOL –** wybieramy inne pozycje z menu. Po dokonaniu zmian w ustawieniach, naciśnięcie przycisku **DISPLAY** spowoduje ich zapisanie. Przyciskiem **STOP/CANCEL** wychodzimy z menu bez zapisywania zmian.

5. Sample Rate

Menu Sample Rate pozwala wybrać częstotliwość próbkowania: 44.1kHz lub 48kHz.

1. W trybie zatrzymania naciskamy i przytrzymujemy na 3 sekundy przycisk **DISPLAY**.
2. Przyciskami **VOL +** i **VOL –** wybieramy „Preset Menu” i naciskamy przycisk **►/II/ENTER** by zatwierdzić wybór.
3. Przyciskami **VOL +** i **VOL –** wybieramy preset 1, 2 lub 3” i naciskamy przycisk **►/II/ENTER** by zatwierdzić wybór.
4. Przyciskami **VOL +** i **VOL –** wybieramy pozycję Sample Rate. Następnie przyciskami **►►** i **◄◄** wybieramy żądane ustawienie (44.1kHz lub 48kHz).
5. Przyciskami **VOL +** i **VOL –** wybieramy inne pozycje z menu. Po dokonaniu zmian w ustawieniach, naciśnięcie przycisku **DISPLAY** spowoduje ich zapisanie. Przyciskiem **STOP/CANCEL** wychodzimy z menu bez zapisywania zmian.

6. Manual Track

Gdy podczas nagrywania włączona jest funkcja Manual Track, naciśnięcie przycisku **REC** utworzy i doda plik audio z zarejestrowanym materiałem.

1. W trybie zatrzymania naciskamy i przytrzymujemy na 3 sekundy przycisk **DISPLAY**.
2. Przyciskami **VOL +** i **VOL -** wybieramy „Preset Menu” i naciskamy przycisk **►/II/ENTER** by zatwierdzić wybór.
3. Przyciskami **VOL +** i **VOL -** wybieramy preset 1, 2 lub 3” i naciskamy przycisk **►/II/ENTER** by zatwierdzić wybór.
4. Przyciskami **VOL +** i **VOL -** wybieramy pozycję Manual Track. Następnie przyciskami **►►** i **◄◄** wybieramy żądane ustawienie (On lub Off).
5. Przyciskami **VOL +** i **VOL -** wybieramy inne pozycje z menu. Po dokonaniu zmian w ustawieniach, naciśnięcie przycisku **DISPLAY** spowoduje ich zapisanie. Przyciskiem **STOP/CANCEL** wychodzimy z menu bez zapisywania zmian.

7. Auto Track

Gdy włączona jest funkcja Auto Track, nowe pliki z nagrany materiał dodawane są w określonych odstępach czasu. Funkcja może dodawać pliki co 1, 5, 10, 15 lub 30 minut lub co 1, 2, 6, 8, 12 lub 24 godziny

1. W trybie zatrzymania naciskamy i przytrzymujemy na 3 sekundy przycisk **DISPLAY**.
2. Przyciskami **VOL +** i **VOL -** wybieramy „Preset Menu” i naciskamy przycisk **►/II/ENTER** by zatwierdzić wybór.
3. Przyciskami **VOL +** i **VOL -** wybieramy preset 1, 2 lub 3” i naciskamy przycisk **►/II/ENTER** by zatwierdzić wybór.
4. Przyciskami **VOL +** i **VOL -** wybieramy pozycję Auto Track. Następnie przyciskami **►►** i **◄◄** wybieramy żądane ustawienie (Off, 1, 5, 10, 15 lub 30min, lub 1, 2, 6, 8, 12 lub 24hours).
5. Przyciskami **VOL +** i **VOL -** wybieramy inne pozycje z menu. Po dokonaniu zmian w ustawieniach, naciśnięcie przycisku **DISPLAY** spowoduje ich zapisanie. Przyciskiem **STOP/CANCEL** wychodzimy z menu bez zapisywania zmian.

8. Silent Skip

Funkcja Silent Skip automatycznie włącza pauzę podczas nagrywania, gdy na wejściu pojawi się cisza oraz ponownie wznawia nagrywanie, gdy pojawia się dźwięk. Funkcję tę często określa się mianem nagrywania aktywowanego głosem. Wyszukuje ona momentów, gdy przez 3 sekundy poziom dźwięku jest poniżej ustalonego progu i wtedy włącza pauzę. Nagrywanie wznawiane jest, gdy poziom sygnału przekroczy ustalony próg.

1. W trybie zatrzymania naciskamy i przytrzymujemy na 3 sekundy przycisk **DISPLAY**.
2. Przyciskami **VOL +** i **VOL –** wybieramy „Preset Menu” i naciskamy przycisk **►/II/ENTER** by zatwierdzić wybór.
3. Przyciskami **VOL +** i **VOL –** wybieramy preset 1, 2 lub 3” i naciskamy przycisk **►/II/ENTER** by zatwierdzić wybór.
4. Przyciskami **VOL +** i **VOL –** wybieramy pozycję Silent Skip. Następnie przyciskami **►►|** i **|◄◄** ustawiamy żądany próg (Off, –60dB, –54dB, –38dB lub –20dB).
5. Przyciskami **VOL +** i **VOL –** wybieramy inne pozycje z menu. Po dokonaniu zmian w ustawieniach, naciśnięcie przycisku **DISPLAY** spowoduje ich zapisanie. Przyciskiem **STOP/CANCEL** wychodzimy z menu bez zapisywania zmian.

9. Level Control

Funkcja Level Control nagrywania pozwala wybrać rodzaj kontroli poziomu sygnału wejściowego.

1. W trybie zatrzymania naciskamy i przytrzymujemy na 3 sekundy przycisk **DISPLAY**.
2. Przyciskami **VOL +** i **VOL –** wybieramy „Preset Menu” i naciskamy przycisk **►/II/ENTER** by zatwierdzić wybór.
3. Przyciskami **VOL +** i **VOL –** wybieramy preset 1, 2 lub 3” i naciskamy przycisk **►/II/ENTER** by zatwierdzić wybór.
4. Przyciskami **VOL +** i **VOL –** wybieramy pozycję Level Control. Następnie przyciskami **►►|** i **|◄◄** wybieramy żądane ustawienie (Manual lub ALC).
5. Przyciskami **VOL +** i **VOL –** wybieramy inne pozycje z menu. Po dokonaniu zmian w ustawieniach, naciśnięcie przycisku **DISPLAY** spowoduje ich zapisanie. Przyciskiem **STOP/CANCEL** wychodzimy z menu bez zapisywania zmian.

10. Mic Attenuator

Tłumik mikrofonu pozwala na bezpośrednie podłączenie mikrofonów o różnych czułościach.

1. W trybie zatrzymania naciskamy i przytrzymujemy na 3 sekundy przycisk **DISPLAY**.
2. Przyciskami **VOL +** i **VOL –** wybieramy „Preset Menu” i naciskamy przycisk **►/II/ENTER** by zatwierdzić wybór.
3. Przyciskami **VOL +** i **VOL –** wybieramy preset 1, 2 lub 3” i naciskamy przycisk **►/II/ENTER** by zatwierdzić wybór.
4. Przyciskami **VOL +** i **VOL –** wybieramy pozycję Mic. Atten.. Następnie przyciskami **►►** i **◄◄** wybieramy żądane tłumienie (0dB, –12dB lub –24dB).
5. Przyciskami **VOL +** i **VOL –** wybieramy inne pozycje z menu. Po dokonaniu zmian w ustawieniach, naciśnięcie przycisku **DISPLAY** spowoduje ich zapisanie. Przyciskiem **STOP/CANCEL** wychodzimy z menu bez zapisywania zmian.

11. Low Cut

Zastosowanie filtra dolno-zaporowego powoduje wycięcie dolnego zakresu częstotliwości podczas nagrywania sygnału. Pozwala to na zredukowanie zakłóceń, takich jak odgłos wiatru podczas rejestracji w terenie.

1. W trybie zatrzymania naciskamy i przytrzymujemy na 3 sekundy przycisk **DISPLAY**.
2. Przyciskami **VOL +** i **VOL –** wybieramy „Preset Menu” i naciskamy przycisk **►/II/ENTER** by zatwierdzić wybór.
3. Przyciskami **VOL +** i **VOL –** wybieramy preset 1, 2 lub 3” i naciskamy przycisk **►/II/ENTER** by zatwierdzić wybór.
4. Przyciskami **VOL +** i **VOL –** wybieramy pozycję Low Cut. Następnie przyciskami **►►** i **◄◄** wybieramy żądane ustawienie (On lub Off).
5. Przyciskami **VOL +** i **VOL –** wybieramy inne pozycje z menu. Po dokonaniu zmian w ustawieniach, naciśnięcie przycisku **DISPLAY** spowoduje ich zapisanie. Przyciskiem **STOP/CANCEL** wychodzimy z menu bez zapisywania zmian.

12. Mic Power

Mic Power pozwala włączyć zasilanie phantom dla zewnętrznego mikrofonu pojemnościowego podłączonego do gniazda MIC rejestratora.

1. W trybie zatrzymania naciskamy i przytrzymujemy na 3 sekundy przycisk **DISPLAY**.
2. Przyciskami **VOL +** i **VOL –** wybieramy „Preset Menu” i naciskamy przycisk **►/II/ENTER** by zatwierdzić wybór.
3. Przyciskami **VOL +** i **VOL –** wybieramy preset 1, 2 lub 3” i naciskamy przycisk **►/II/ENTER** by zatwierdzić wybór.
4. Przyciskami **VOL +** i **VOL –** wybieramy pozycję Mic Power. Następnie przyciskami **►►** i **◄◄** wybieramy żądane ustawienie (On lub Off).
5. Przyciskami **VOL +** i **VOL –** wybieramy inne pozycje z menu. Po dokonaniu zmian w ustawieniach, naciśnięcie przycisku **DISPLAY** spowoduje ich zapisanie. Przyciskiem **STOP/CANCEL** wychodzimy z menu bez zapisywania zmian.

13. Level LED

Gdy w trybie nagrywania lub pauzy w nagrywaniu na wejściu pojawia się sygnał, zapala się zielona dioda LEVEL. Ustawienie pozwala ustalić próg poziomu, przy którym się ona zapala.

1. W trybie zatrzymania naciskamy i przytrzymujemy na 3 sekundy przycisk **DISPLAY**.
2. Przyciskami **VOL +** i **VOL –** wybieramy „Preset Menu” i naciskamy przycisk **►/II/ENTER** by zatwierdzić wybór.
3. Przyciskami **VOL +** i **VOL –** wybieramy preset 1, 2 lub 3” i naciskamy przycisk **►/II/ENTER** by zatwierdzić wybór.
4. Przyciskami **VOL +** i **VOL –** wybieramy pozycję Level LED. Następnie przyciskami **►►** i **◄◄** wybieramy żądane ustawienie (–54dB, –38dB, –20dB, –12dB lub –6dB).
5. Przyciskami **VOL +** i **VOL –** wybieramy inne pozycje z menu. Po dokonaniu zmian w ustawieniach, naciśnięcie przycisku **DISPLAY** spowoduje ich zapisanie. Przyciskiem **STOP/CANCEL** wychodzimy z menu bez zapisywania zmian.

14. Skip Back

Ustawienie pozwala ustalić czas cofnięcia punktu odtwarzania.

1. W trybie zatrzymania naciskamy i przytrzymujemy na 3 sekundy przycisk **DISPLAY**.
2. Przyciskami **VOL +** i **VOL -** wybieramy „Preset Menu” i naciskamy przycisk **►/II/ENTER** by zatwierdzić wybór.
3. Przyciskami **VOL +** i **VOL -** wybieramy preset 1, 2 lub 3” i naciskamy przycisk **►/II/ENTER** by zatwierdzić wybór.
4. Przyciskami **VOL +** i **VOL -** wybieramy pozycję Skip Back. Następnie przyciskami **►►** i **◄◄** wybieramy żądane ustawienie (od 1sec do 60sec).
5. Przyciskami **VOL +** i **VOL -** wybieramy inne pozycje z menu. Po dokonaniu zmian w ustawieniach, naciśnięcie przycisku **DISPLAY** spowoduje ich zapisanie. Przyciskiem **STOP/CANCEL** wychodzimy z menu bez zapisywania zmian.

15. File Sort

Menu File Sort pozwala ustalić kolejność sortowania plików na liście wg nazwy (alfabetycznie) lub wg czasu rejestracji.

1. W trybie zatrzymania naciskamy i przytrzymujemy na 3 sekundy przycisk **DISPLAY**.
2. Przyciskami **VOL +** i **VOL -** wybieramy „Preset Menu” i naciskamy przycisk **►/II/ENTER** by zatwierdzić wybór.
3. Przyciskami **VOL +** i **VOL -** wybieramy preset 1, 2 lub 3” i naciskamy przycisk **►/II/ENTER** by zatwierdzić wybór.
4. Przyciskami **VOL +** i **VOL -** wybieramy pozycję File Sort. Następnie przyciskami **►►** i **◄◄** wybieramy żądane ustawienie (Alphabetical lub Time/Date).
5. Przyciskami **VOL +** i **VOL -** wybieramy inne pozycje z menu. Po dokonaniu zmian w ustawieniach, naciśnięcie przycisku **DISPLAY** spowoduje ich zapisanie. Przyciskiem **STOP/CANCEL** wychodzimy z menu bez zapisywania zmian.

16. Date Form

Menu formatu daty udostępnia ustawienia: M/D/Y (miesiąc/dzień/rok) i D/M/Y (dzień/miesiąc/rok).

1. W trybie zatrzymania naciskamy i przytrzymujemy na 3 sekundy przycisk **DISPLAY**.
2. Przyciskami **VOL +** i **VOL –** wybieramy „Preset Menu” i naciskamy przycisk **►/II/ENTER** by zatwierdzić wybór.
3. Przyciskami **VOL +** i **VOL –** wybieramy preset 1, 2 lub 3” i naciskamy przycisk **►/II/ENTER** by zatwierdzić wybór.
4. Przyciskami **VOL +** i **VOL –** wybieramy pozycję Date Form. Następnie przyciskami **►►** i **◄◄** wybieramy żądane ustawienie (M/D/Y lub D/M/Y).
5. Przyciskami **VOL +** i **VOL –** wybieramy inne pozycje z menu. Po dokonaniu zmian w ustawieniach, naciśnięcie przycisku **DISPLAY** spowoduje ich zapisanie. Przyciskiem **STOP/CANCEL** wychodzimy z menu bez zapisywania zmian.

17. Font Size

Menu pozwala zwiększyć rozmiar czcionki tekstu stosowanego na ekranie listy plików oraz ustawień.

1. W trybie zatrzymania naciskamy i przytrzymujemy na 3 sekundy przycisk **DISPLAY**.
2. Przyciskami **VOL +** i **VOL –** wybieramy „Preset Menu” i naciskamy przycisk **►/II/ENTER** by zatwierdzić wybór.
3. Przyciskami **VOL +** i **VOL –** wybieramy preset 1, 2 lub 3” i naciskamy przycisk **►/II/ENTER** by zatwierdzić wybór.
4. Przyciskami **VOL +** i **VOL –** wybieramy pozycję Font Size. Następnie przyciskami **►►** i **◄◄** wybieramy żądane ustawienie (Large lub Small).
5. Przyciskami **VOL +** i **VOL –** wybieramy inne pozycje z menu. Po dokonaniu zmian w ustawieniach, naciśnięcie przycisku **DISPLAY** spowoduje ich zapisanie. Przyciskiem **STOP/CANCEL** wychodzimy z menu bez zapisywania zmian.

18. Auto Power Off

Jeśli rejestrator nie będzie obsługiwany przez 15 minut w trybie zatrzymania lub pauzy w odtwarzaniu, może zostać automatycznie wyłączony, aby oszczędzić baterie.

1. W trybie zatrzymania naciskamy i przytrzymujemy na 3 sekundy przycisk **DISPLAY**.
2. Przyciskami **VOL +** i **VOL –** wybieramy „Preset Menu” i naciskamy przycisk **►/II/ENTER** by zatwierdzić wybór.
3. Przyciskami **VOL +** i **VOL –** wybieramy preset 1, 2 lub 3” i naciskamy przycisk **►/II/ENTER** by zatwierdzić wybór.
4. Przyciskami **VOL +** i **VOL –** wybieramy pozycję Auto Power Off. Następnie przyciskami **►►|** i **|◄◄** wybieramy żądane ustawienie (On lub Off).
5. Przyciskami **VOL +** i **VOL –** wybieramy inne pozycje z menu. Po dokonaniu zmian w ustawieniach, naciśnięcie przycisku **DISPLAY** spowoduje ich zapisanie. Przyciskiem **STOP/CANCEL** wychodzimy z menu bez zapisywania zmian.

19. Battery

Rejestrator pracuje na dwóch bateriach rozmiaru AA, alkalicznych lub Ni-MH.

1. W trybie zatrzymania naciskamy i przytrzymujemy na 3 sekundy przycisk **DISPLAY**.
2. Przyciskami **VOL +** i **VOL –** wybieramy „Preset Menu” i naciskamy przycisk **►/II/ENTER** by zatwierdzić wybór.
3. Przyciskami **VOL +** i **VOL –** wybieramy preset 1, 2 lub 3” i naciskamy przycisk **►/II/ENTER** by zatwierdzić wybór.
4. Przyciskami **VOL +** i **VOL –** wybieramy pozycję Battery. Następnie przyciskami **►►|** i **|◄◄** wybieramy żądane ustawienie (Alkaline lub Ni-MH).
5. Przyciskami **VOL +** i **VOL –** wybieramy inne pozycje z menu. Po dokonaniu zmian w ustawieniach, naciśnięcie przycisku **DISPLAY** spowoduje ich zapisanie. Przyciskiem **STOP/CANCEL** wychodzimy z menu bez zapisywania zmian.

20. Key Lock

Zablokowanie działania przycisków zapobiega przypadkowemu naciśnięciu przycisków podczas nagrywania, odtwarzania czy zatrzymania. Przy ustawieniu „All”, zablokowane są wszystkie przyciski. Przy ustawieniu „Partial”, akceptowane są przyciski **REC**, **REC PAUSE** oraz **STOP/CANCEL**.

1. W trybie zatrzymania naciskamy i przytrzymujemy na 3 sekundy przycisk **DISPLAY**.
2. Przyciskami **VOL +** i **VOL –** wybieramy „Preset Menu” i naciskamy przycisk **►/II/ENTER** by zatwierdzić wybór.
3. Przyciskami **VOL +** i **VOL –** wybieramy preset 1, 2 lub 3” i naciskamy przycisk **►/II/ENTER** by zatwierdzić wybór.
4. Przyciskami **VOL +** i **VOL –** wybieramy pozycję Key Lock. Następnie przyciskami **►►|** i **|◄◄** wybieramy żądane ustawienie (All lub Partial).
5. Przyciskami **VOL +** i **VOL –** wybieramy inne pozycje z menu. Po dokonaniu zmian w ustawieniach, naciśnięcie przycisku **DISPLAY** spowoduje ich zapisanie. Przyciskiem **STOP/CANCEL** wychodzimy z menu bez zapisywania zmian.

21. LED

Menu LED pozwala wyłączyć działanie wszystkich diod.

1. W trybie zatrzymania naciskamy i przytrzymujemy na 3 sekundy przycisk **DISPLAY**.
2. Przyciskami **VOL +** i **VOL –** wybieramy „Preset Menu” i naciskamy przycisk **►/II/ENTER** by zatwierdzić wybór.
3. Przyciskami **VOL +** i **VOL –** wybieramy preset 1, 2 lub 3” i naciskamy przycisk **►/II/ENTER** by zatwierdzić wybór.
4. Przyciskami **VOL +** i **VOL –** wybieramy pozycję LED. Następnie przyciskami **►►|** i **|◄◄** wybieramy żądane ustawienie (On lub Off).
5. Przyciskami **VOL +** i **VOL –** wybieramy inne pozycje z menu. Po dokonaniu zmian w ustawieniach, naciśnięcie przycisku **DISPLAY** spowoduje ich zapisanie. Przyciskiem **STOP/CANCEL** wychodzimy z menu bez zapisywania zmian.

22. Brightness

Menu Brightness pozwala dopasować jasność wyświetlacza OLED rejestratora.

1. W trybie zatrzymania naciskamy i przytrzymujemy na 3 sekundy przycisk **DISPLAY**.
2. Przyciskami **VOL +** i **VOL –** wybieramy „Preset Menu” i naciskamy przycisk **►/II/ENTER** by zatwierdzić wybór.
3. Przyciskami **VOL +** i **VOL –** wybieramy preset 1, 2 lub 3” i naciskamy przycisk **►/II/ENTER** by zatwierdzić wybór.
4. Przyciskami **VOL +** i **VOL –** wybieramy pozycję Brightness. Następnie przyciskami **►►** i **◄◄** wybieramy żądane ustawienie (1, 2, 3, 4, 5, 6, 7, 8, 9 lub 10).
5. Przyciskami **VOL +** i **VOL –** wybieramy inne pozycje z menu. Po dokonaniu zmian w ustawieniach, naciśnięcie przycisku **DISPLAY** spowoduje ich zapisanie. Przyciskiem **STOP/CANCEL** wychodzimy z menu bez zapisywania zmian.

23. Machine ID

Każdy plik audio zawiera w nazwie informacje identyfikatora urządzenia.

Przykładowo, gdy identyfikator ustawiony jest na aaaaa, pierwszy plik będzie miał nazwę „aaaaa 001.wav” lub „aaaaa 001.mp3”. Ustawienie identyfikatora urządzenia dotyczy wszystkich trzech presetów.

1. W trybie zatrzymania naciskamy i przytrzymujemy na 3 sekundy przycisk **DISPLAY**.
2. Przyciskami **VOL +** i **VOL –** wybieramy „Preset Menu” i naciskamy przycisk **►/II/ENTER** by zatwierdzić wybór.
3. Przyciskami **VOL +** i **VOL –** wybieramy preset 1, 2 lub 3” i naciskamy przycisk **►/II/ENTER** by zatwierdzić wybór.
4. Przyciskami **VOL +** i **VOL –** wybieramy pozycję Machine ID. Następnie naciskamy przycisk **►/II/ENTER** by zmienić identyfikator.
5. Zmieniamy nazwę identyfikatora
Tekst może być wprowadzany lub usuwany.
Przyciskami **◄◄** i **►►** zmieniamy pozycję kursora.

By wprowadzić tekst, przyciskami **VOL +** i **VOL –** wybieramy znak i naciskamy przycisk **►/II/ENTER** by go wprowadzić. Zaznaczony znak do wprowadzenia jest podświetlony.

By usunąć wybrany znak, naciskamy przycisk **SKIP BACK**.

6. Naciskamy przycisk **►/II/ENTER** by zatwierdzić zmiany. Po dokonaniu zmian w ustawieniach, naciśnięcie przycisku **DISPLAY** spowoduje ich zapisanie. Przyciskiem **STOP/CANCEL** wychodzimy z menu bez zapisywania zmian.

Uwagi:

- Jeśli ostatni znak we wprowadzonej nazwie identyfikatora to spacja, nie jest ona zapisana w nazwie.
- Gdy liczba znaków w nazwie przekroczy 8, w momencie dodania nowego znaku, ostatni jest usuwany.
- Wprowadzić można następujące znaki: A a B b C c D d E e F f G g H h I i J j K k L l M m N n O o P p Q q R r S s T t U u V v W w X x Y y Z z (Spacja) ! " # \$ % & ' () + , - . ; = @] ^ _ ` { } ~ 0 1 2 3 4 5 6 7 8 9.

24. Default

Przywołanie domyślnych ustawień wybranego presetu. Szczegółowe ustawienia przedstawione są w tabeli na stronie 49.

1. W trybie zatrzymania naciskamy i przytrzymujemy na 3 sekundy przycisk **DISPLAY**.
2. Przyciskami **VOL +** i **VOL -** wybieramy „Preset Menu” i naciskamy przycisk **►/II/ENTER** by zatwierdzić wybór.
3. Przyciskami **VOL +** i **VOL -** wybieramy preset 1, 2 lub 3” i naciskamy przycisk **►/II/ENTER** by zatwierdzić wybór.
4. Przyciskami **VOL +** i **VOL -** wybieramy pozycję Preset Default. Następnie naciskamy przycisk **►/II/ENTER**.
5. Gdy na ekranie wyświetlone zostanie zapytanie „Default?”, wybieramy „Yes” a następnie naciskamy przycisk **►/II/ENTER**. Z pamięci urządzenia przywołane zostaną ustawienia domyślne dla presetu.

Rozwiązywanie problemów

W przypadku pojawienia się problemu, konsultowanie się ze sprzedawcą czy serwisem często nie jest konieczne. Na podstawie poniższych czynności kontrolnych, możliwe będzie łatwe rozwiązanie różnych problemów samodzielnie. Jeśli to jednak nie pomoże, prosimy skonsultować się ze sprzedawcą.

Urządzenie się nie włącza.

- Należy włożyć nowe baterie.
- Należy sprawdzić podłączenie zasilacza.

Rejestrator się włącza, lecz następnie wyłącza.

- Należy włożyć nowe baterie.

Rejestrator nagrywa, jednak podczas odtwarzania nie słychać dźwięku.

- Należy sprawdzić ustawienia wejścia.
(Np., jeśli ustawione jest wejście liniowe, lecz nie doprowadzono do niego sygnału, rejestrator będzie nagrywać ciszę.)

Podczas odtwarzania, w słuchawkach ani z wbudowanego głośnika nie słychać dźwięku.

- Należy sprawdzić ustawienia głośności VOL+/-.
- Należy sprawdzić inny plik lub inną kartę.

Rejestrator nie nagrywa.

- Należy sprawdzić czy nie nagrano maksymalnej liczby 999 plików.
- Należy sprawdzić czy rejestrator rozpoznaje kartę.

Brak sygnału na wejściu mikrofonowym.

- Należy sprawdzić ustawienia wejścia.
- Należy sprawdzić ustawienia kontroli poziomu nagrywania.
- Należy sprawdzić czy mikrofon wymaga zasilania phantom.

W rejestratorze słychać nadmierne zakłócenia.

- Należy sprawdzić połączenia kabli i/lub wymienić kable.
- Należy sprawdzić czy poziomy wzmocnienia są odpowiednie.

Słaba jakość dźwięku odtwarzanego w komputerze.

- Należy sprawdzić jakość karty audio komputera lub programu odtwarzającego.
- Należy sprawdzić program konwersji częstotliwości.*

* PMD620 nagrywa pliki z częstotliwością próbkowania 48kHz. Niektóre programy komputerowe konwertują pliki do 44.1kHz. Do konwersji należy stosować tylko konwertery wysokiej jakości.

Komputer nie może odczytać plików.

- Należy sprawdzić możliwości programu. Niektóre programy do odtwarzania i edycji nie obsługują formatów mp3 lub Broadcast Wave (.wav).

Jeśli rejestrator zachowuje się nieprawidłowo, możliwe jest zresetowanie mikroprocesora poprzez wyłączenie, odłączenie zasilacza i wyciągnięcie baterii.

Utrzymanie i kontrola stanu technicznego

Do czyszczenia należy stosować miękkie lekko nawilżony materiał oraz delikatny detergent. Karty pamięci, które są mocno eksploatowane, powinny być czasami formatowane, aby uniknąć problemów z dźwiękiem w wyniku fragmentacji.

Komunikaty błędów

Wyświetlane	Opis
No Card	Nie można znaleźć karty
Unformat	Format inny niż FAT 16/32 lub błąd formatowania karty
Full Card	Brak wolnej pamięci
Full 999	Ilość plików przekroczyła 999
No File	Nie można znaleźć pliku
Key Locked	Naciśnięcie przycisku przy włączonej blokadzie przycisków
Card Locked	Karta zabezpieczona przed zapisem
ALC	Operacja zmiany poziomu przy włączonym ALC
VBR	Przewijanie do przodu lub cofanie pliku o zmiennym bitrate
Can not...	Nieprawidłowa komenda
Need DC IN	Brak zasilania z zasilacza
Low Battery (migające)	Poziom naładowania baterii poniżej ustawionej wartości
Low Battery	Automatyczne wyłączenie podczas ostatniego stanu rozładowania baterii
No PresetFile	Nie można znaleźć pliku ustawień
ErrPresetFile	Plik ustawień zawiera błędy
ErrUpdateFile	Błąd w pliku aktualizacji lub błędne działanie systemu
Door Open	Otwarta pokrywa komory karty
Err Format	Błąd formatu pliku MP3 lub PCM
Exist Title	Plik o tej nazwie już istnieje
Limit 80m	Zaznaczony obszar do kopiowania przekracza 80 minut
Long Title	Nazwa pliku przekracza 64 bajty
Err Card	Błąd na karcie
Err RTC	Błąd zegara czasu rzeczywistego
Err SRAM	Błąd pamięci statycznej o swobodnym dostępie
Err FlashROM	Błąd pamięci Flash ROM

Specyfikacja

Cyfrowy system audio

System..... Rejestrator cyfrowy
Stosowane nośniki.....Karty SD/SDHC

Format nagrywania

MP3.....Kompresja MPEG1 LayerIII
WAV.....16/24-bitowe liniowe PCM

Bitrate nagrywania MP3

Stereo..... 192/128/64 kbps
Mono..... 96/64/32 kbps
Częstotliwość próbkowania..... 44.1/48 kHz
Liczba kanałów..... 2 (Stereo)/1 (Mono)
Pasma przenoszenia..... 20 Hz (± 0.5 dB) do 16 kHz (± 0.5 dB)

Odstęp sygnału od szumu IEC-A-ważone

Mikrofon.....65 dB
Sygnał liniowy.....80 dB

Całkowite zniekształcenie harmoniczne przy 0 VU

Mikrofon..... 0.1%
Sygnał liniowy..... 0.015%
Zakres dynamiki90 dB

Wejścia

Mikrofon zewnętrzny

Typ..... 1/8" jack stereo
Czułość na wejściu.....12 mVrms/30 kohm

Wejście liniowe

Typ..... 1/8" jack stereo
Czułość na wejściu.....500 mVrms/20 kohm

Wyjścia

Wyjście liniowe

Typ..... 1/8" jack stereo
Poziom standardowy.....1.0 V/10 kohm

Słuchawki

Typ..... 1/8" jack stereo
Poziom standardowy..... 16 mW/16 ohm

Głośnik

Poziom standardowy..... 150 mW/8 ohm

Dane ogólne

Pobór mocy

Nagrywanie/Odtwarzanie.....4.0 W (prąd stały)

Żywotność baterii (alkalicznej)..... 4 godz. (typowo)

Zasilanie phantom..... 5V, 1mA

Warunki otoczenia

Dopuszczalna temperatura pracy.....0 do 40°C (32 do 104°F)

Dopuszczalna wilgotność powietrza..... 25 do 85% (bez skraplania)

Temperatura przechowywania..... -20 do 60°C (-4 do 140°F)

Wymiary

Szerokość..... 102 mm (4")

Wysokość..... 62 mm (2.5")

Głębokość..... 25 mm (1")

Waga..... 0.11 kg (0.3 lb.)

Dołączone akcesoria

Kabel audio

Kabel USB

Zasilacz

Instrukcja obsługi

CD-ROM

Pasek na rękę

Adapter do statywu

Karta SD

- Specyfikacja może ulec zmianie bez uprzedzenia.